

四庫全書

子部

欽定四庫全書

子部

農政全書卷三十四

詳校官中書臣寶汝翼

編修臣倉聖脈覆勤

總校官進士臣朱 鈐

校對官編修臣沈清藻

謄錄監生臣黃臣鵠

繪圖監生臣寶光國

欽定四庫全書

農政全書卷三十四

蠶桑

桑事圖譜

織維附

明 徐光啟 撰

王禎曰夫蠶之用桑必有鈎筐等器以供其事然遠近之間習俗不通故其制度巧拙絕異彼有併力而不及此或一工而兼倍今特采輯去短從長使知所擇夫桑

具蠶之用也故次於蠶事之後

桑几狀如高橈平穿二枕就作登級凡柔桑不勝梯附
須登几上乃易得葉齊民要術云採桑必須高几士農
必用云擔負高几遠樹上下今蠶家採彼女桑茲為便

罷圖不載

桑梯



桑梯說文曰梯木階也夫桑之穉者用几採摘其桑之高者須梯剝斫梯若不長未免攀附勞條不還則鳩脚多亂膠枝折垂則乳液旁出必欲趣手高下隨意去留須梯長可也齊民要術云採桑必須長梯梯不長則高枝折正謂此也

斫斧

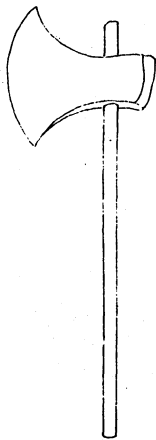

斫斧桑斧也其斧登匾而及濶與樵斧不同詩謂蠶月
條桑取彼斧斫以伐遠揚士農必用云轉身運斧條葉
偃落于外即謂以伐遠揚也凡斧所剝斫不煩再刃者
為上至遇枯枝勁節不能拒遏又為上如剛而不闕利
而不乏尤為上也然用斧有法必須轉腕回刃向上斫
之枝查既順津脉不出則葉必復茂故農語云斧頭自
有一倍葉以此知科斫之利勝惟在夫善用斧之效也
桑鈎採桑具也凡桑者欲得遠揚枝葉引近就摘故用

鈎木以代臂指扳援之勞昔者親蠶皆用筐鈎採桑唐
上元初獲定國寶十三內有採桑鈎一以此知古之採
桑皆用鈎也然北俗伐桑而少採南人採桑而少伐歲
歲伐之則樹脉易衰久久採之則枝條多結欲南北隨
宜採斫互用則桑斧桑鈎各有所施故兩及之

桑籠

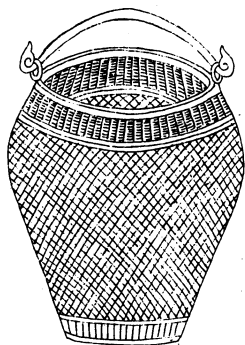

桑籠集韻云籠大箒也即今謂有係筐也桑者便於携挈古樂府云羅敷善採桑採桑城南頭青絲為籠繩桂枝為籠鈎今南方桑籠頗大以擔負之尤便於用

切刀



切刀斷桑及也蠶蟻時用小刀蠶漸大時用大刀或用

漫鏟蠶多者又用兩端有柄長及切之名曰懶刀懶刀如皮

匠刮刀長三尺許兩端有短木柄以手按刀半裁半切斷葉雲積可供十筐先于長橈上鋪

葉勻厚人於其上俯按此刀左右切之一及之利可桑

百箔



桑網盛葉繩兜也先作圈木緣圈繩結網眼圓垂三尺有餘下用一繩紀為網底桑者挈之納葉于內網腹既滿歸則解底繩傾之或人挑負或用畜力馱送比之筐盤甚為輕便北方蠶家多置之

桑碓



桑礮爾雅曰礮謂之椈郭璞註曰礮木礮也礮從石椈
從木即木礮也礮截木為礮圓形豎理切物乃不拒及
此北方蠶小時用刀切葉礮上或用几或用夾南方蠶
無大小切桑俱用礮也

玄扈先生曰木礮傷葉
吳中用麥秸造者為佳

劊刀

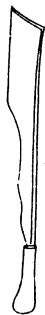

剗刀剗桑及也刀長尺餘濶約二寸木柄一握南人斫桑剗桑俱用此及北人所桑用斧剗桑用鎌鎌及雖利終非本器殆不若剗刀之輕且順也若南人所桑用斧北人剗葉用刀去短就長兩為便也

桑夾

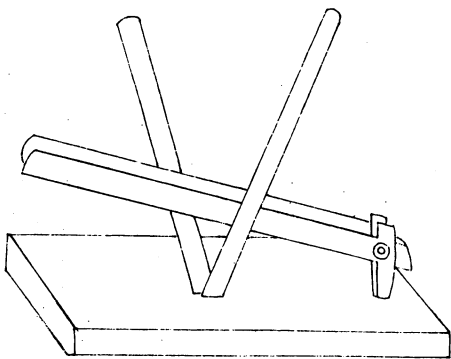

桑夾挾桑具也用木礮上仰置叉股高可二三尺於上順置斲及左手茹葉右手按及切之此夾之小者若蠶多之家乃用長椽二莖駢豎壁前中寬尺許乃實納桑葉高可及丈人則躡梯上之兩足後踏屋壁以胸前向壓住兩手緊按長及向下裁切此桑夾之大者南方切桑唯用刀礮不識此等桑具故特歷說庶倣用之以廣

其利

今人自三眠以後食切葉二頓即食帶枝全葉矣

附織經圖譜

王禎曰織經婦人所親之事傳曰一女不織民有寒者古謂庶士以下各衣其夫秋而成事烝而獻功憊則有辟是也凡紡絡經緯之有數梭維機杼之有法雖一絲之緒一綜之交各有倫叙皆須積勤而得累工而至日夜精思不致差悞然後乃成幅匹如閨閫之屬務之不惟防閑驕逸又使其服被之所自不敢易也

絲篋

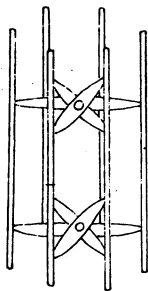

欽定四庫全書

農政全書

十二

絲籩絡絲具也方言曰援充豫河濟之間又謂之轅

郭璞

注云所以絡絲

說文曰籩收絲者也或作觸從角間聲今字從

竹又從矍竹器從人持之矍矍然此籩之義也然必窾貫以軸乃適于用為理絲之先具也

絡車

次定回車全書

農政全書

十三

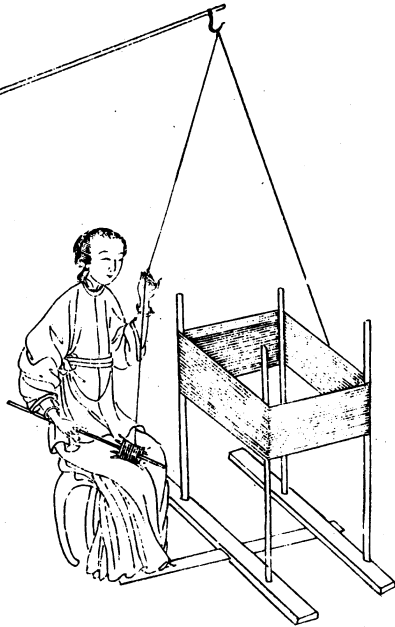

絡車方言曰河濟之間絡謂之給

郭璞註曰所以轉雙給事也

說文

云車柎為柎易姑曰繫于金柎

金者堅剛之物柎者制動之主

通俗文

曰張絲曰柎蓋以脫軋之絲張于柎上上作懸鈎引致

緒端逗于車上其車之制必以細軸穿雙措於車座兩

柱之間

謂一柱獨高中為通槽以貫其雙軸之首一柱下而管其雙軸之末

人既繩牽軸

動則雙隨軸轉絲乃上雙此北方絡絲車也南人但習

掉雙取絲終不若絡車安且速也今紅音工女織繪惟用

二躡

經架

欽定四庫全書

農政全書

十四

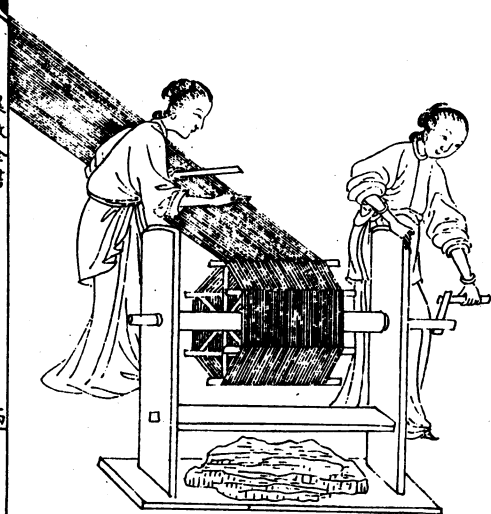



經架牽絲具也先排絲篋於下上架橫竹列環以引衆
緒總于架前經簿

與牌同

一人往來挽而歸之紉軸然後

授之機杼

緯車

欽定四庫全書

農政全書

十六

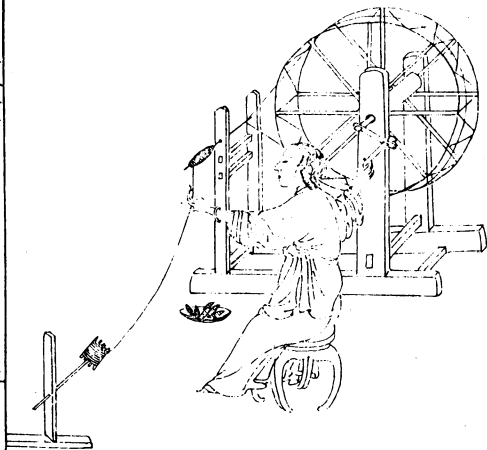

緯車方言曰趙魏之間謂之歷鹿車東齊海岱之間謂之道執今又謂維車通俗文曰織織謂之維受緯曰葶其拊上立柱置輪輪之上近以鐵條中貫細筒乃周輪與筒繚環繩右手掉綸則筒隨輪轉左手引絲上筒遂成絲維以克織緯

織機

欽定四庫全書

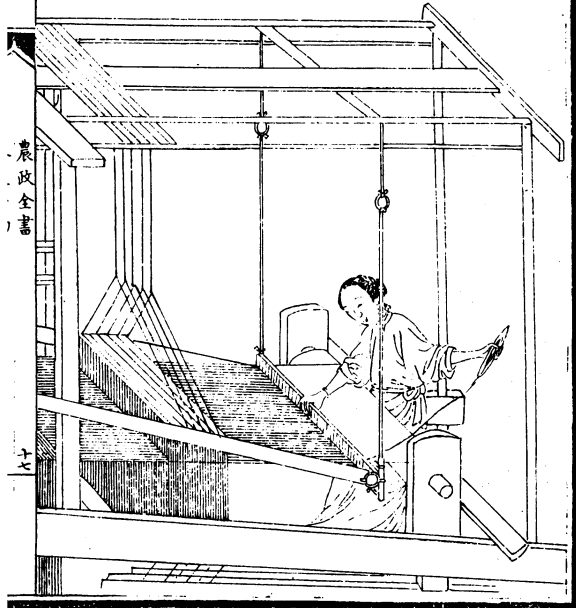

農政全書

十七

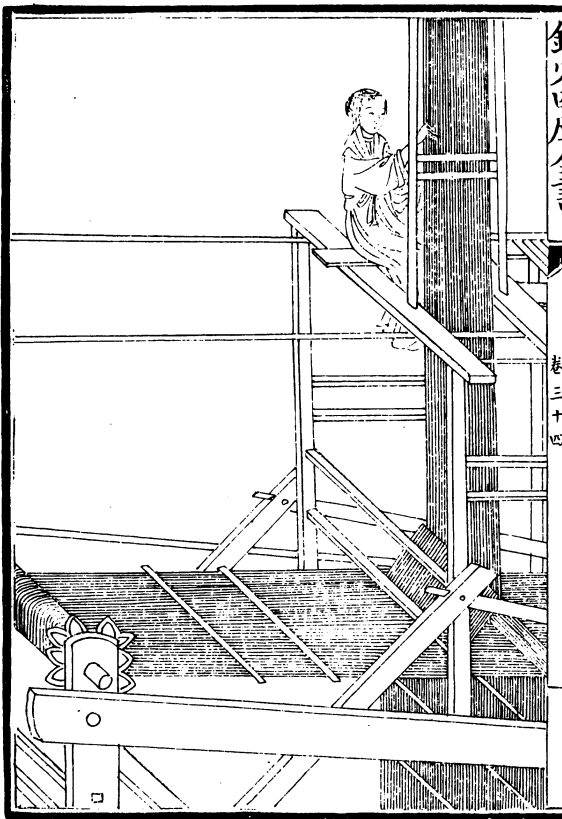

織機織絲具也按黃帝元妃西陵氏曰嫫祖始勤蠶稼
月大火而浴種夫人副禕而躬桑乃獻繭絲遂稱織維
之功因之廣織以給郊廟之服見路史傅子曰舊機五
十綜者五十躡六十綜者六十躡馬生者天下之名巧
也患其遺日喪巧乃易以十二躡今紅音工女織繒惟用
二躡又為簡要凡人之衣被於身者皆其所自出也

梭



梭通俗文曰織具也所以行緯之莎

砧杵



砧杵擣練具也東宮舊事曰太子納妃有石砧一枚又
擣衣杵卞荊州記曰秭歸縣有屈原宅女嬃廟擣衣石
猶存蓋古之女子對立各執一杵上下搗練于砧其丁
冬之聲互相應答今易作卧杵對坐搗之又便且速易
成帛也

王禎曰續絮禦寒古今所尚然製造之法南北互有所
長故特總輯庶知通用今附於後

棉
矩

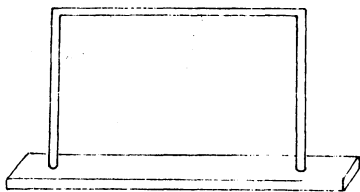
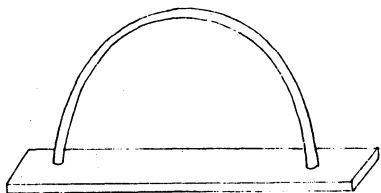

綿矩以木框方可尺餘用張繭綿是名綿矩又有揉竹而彎者南方多用之其綿外圓內空謂之猪肚綿及有用大竹筒謂之筒子綿就可改作大綿裝時未免拖裂北方大小用瓦蓋所尚不同各從其便然用木矩者最為得法鄺善長水經註曰房子城西出白土細滑如膏可用濯綿霜鮮雪耀異于常綿世俗言房子之績也抑亦類蜀郡之錦得江津矣今人張綿用藥使之膩白亦其理也但為利者因而作偽反害其真不若不用之為

愈因及之以為世戒

絮車

欽定四庫全書

農政全書

二十四

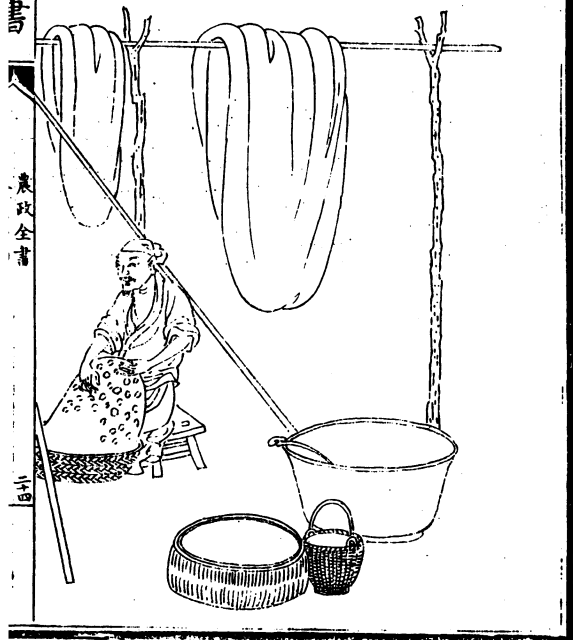

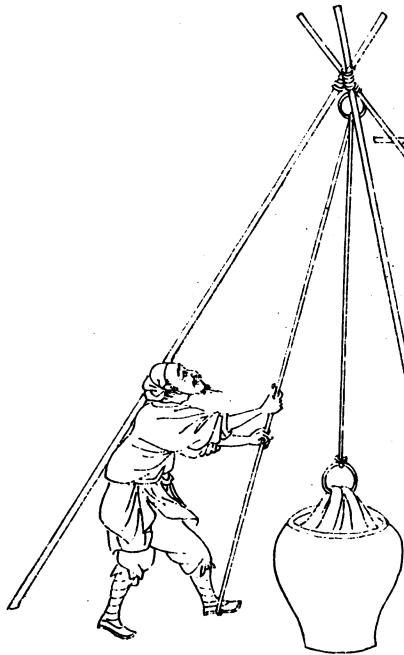

絮車構木作架上控鈎繩滑車下置煮繭湯甕絮者掣
繩上轉滑車下徹甕內鈎繭出沒灰湯漸成絮段莊子
所謂泝泝統者疏云泝浮也泝漂也統絮也古者績絮綿一也今以
精者為綿粗者為絮因蠶家退繭造絮故有此車煮之
法常民藉以禦寒次于綿也彼有擣繭為胎謂之牽縞
者較之車煮工拙懸絕矣

撚綿軸

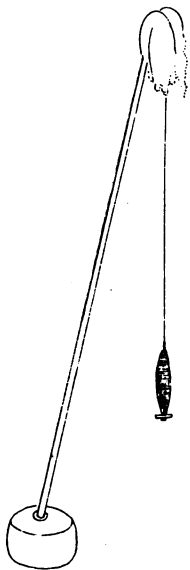

卷三十四
撚綿軸制作小礪或木或石上挿細軸先用叉頭掛綿
上軸懸之撚作綿絲即為紬縷可代紡績

農政全書卷三十四