

太

玄

闡

秘

素村陳先生太玄闡祕序

楊子雲作太玄以準易後世覃心于易者無不兼治太玄極深研幾文不虛立稱之者無間言宋衷陸績范望司馬公諸家之注亦十得八九矣邗上素村陳先生復推尋子雲所歷時變原其忠義憤鬱之微旨窮思殫慮輯成一書題曰闡祕先生之言曰吾於漢室孤臣得三人焉史游之急就也焦贛之易林也子雲之太玄也急就諷元帝易林悲世亂太玄刺權姦詞雖不同旨然其苦心忠於王室一也故於急就則探其奇於易林則正其譌於太玄則著其靈先生之於書真可謂好學深思心知其義者矣今夫聖人之爲言也必規時審務權天

下之變以籌一身之所處別治亂之統紀禍福之朕兆
立一時觀萬世視之樊如推之廓如未有悠悠然不當
於身世之故而泛立闕議概舉叢說以自託子垂教後
世者也玉門演易孔子實之以文王與紂之事周公繫
爻于箕子之貞岐山之享明白指示以發其凡孔子作
春秋誅亂賊一本大易扶陽抑陰之義著其旨于文言
曰非一朝一夕之故皆是物也子雲是書發憤而作蓋
亦託于蒙難艱貞之旨焉而豈徒揆日星察時序明歷
紀列善敗爲占筮之資而已哉然則闡祕之成實仰窺
前聖著書之心法不第爲子雲一人言之也至於辨黨
惡之誣綜始終之行以不及其祿不難之義明子雲可

雲可以無死則又執聖人之權持羣論之平可以爲子
雲定讞者也武進後學李兆洛序

太玄闡祕目錄

卷首

自序

例言

漢書列傳

年考

筮儀

玄圖

擬卦日星節候圖
一玄都覆三方圖

方州部家入十一首圖
方圓一氣圖說附

集說

卷一

中周 積閑 少辰 上千 符羨

差童增

卷一

飭達交奕侯從進釋格夷
樂爭務事

卷三

更斷毅裝眾密親斂疆醉
盛居法應

卷四

迎遇竈大廓文禮逃唐常
度永昆

卷五

減 嗷 守 翕 聚 積 飾 疑 視 沈
內 去 晦

卷六

瞽 窮 割 止 堅 成 闕 失 劇 馴
將 難 勤 養

卷七

玄 衝 玄 錯 玄 攤 玄 瑩

卷八

玄 數

卷九

玄 文 玄 視

玄圖 玄告

附編

太玄賦 解嘲 解難 反離騷

外編 敘 述 論 贊

述玄 陸績 解贊 范望 讀荀 韓愈

答王深甫論揚雄書 曾鞏 書揚雄傳後 王世貞

跋漢書揚雄傳後 汪琬 揚子雲生卒考 全祖望

讀揚雄傳 鍾惺 史論 朱少文

墨池準易堂記 何涉 揚子雲草堂記 范涑

揚雄墓記 郭子章 漢書敘傳 班固 像贊 張介

像贊 宋祁

跋文

Blank page with vertical lines.

史稱揚子雲好學博覽覃深精思家無儋儲晏如也漢成帝時奏賦爲郎迨事哀平值大盜移國漢室邱墟雄以一執戟郎既不克剗刃賊腹以抒忠憤又不獲脫身歸隱高揖松喬於是託草玄以諷刺推皇極之曆運述陰陽之消長俾知大寶不可以妄干天誅之所必殛爰特艱深其辭隱晦其義以避忌諱使人不知其爲刺莽也諸儒不識咸以僭經非之卽同時博洽如劉歆尙有覆瓿之誚宜雄笑而不應也自侯芭受業以來譽玄者固多而毀之者亦復不少總緣未悉知人論世之旨泥於卦爻術數之說以致義愈晦而旨愈隱矣惟朱高似孫曰子雲之意其疾莽而作者乎哀平失道莽輒亂常

子雲推天人終始順逆之理正君臣上下進退之分以爲違天拂人賊臣戒其說切中作者意甚矣解人之難遇也夫以玄之精深博大古質簡奧而世人往往苦其難讀卽間有一二高明之士亦一覽而置之何玄之遠人若是哉曩讀司馬文正公集注略識大槩未窺其蘊今春獲讀范望解贊及葉子奇本旨嫌其冗贅不能有所發明爰不揣固陋徵諸史冊準乎洪範參之大易考正其難讀之字折衷於諸家之說庶二千年來未白之幽衷一旦豁然天壤諒亦士君子所樂觀而心許也至其理與易合詞與詩合其議論書法又皆與春秋合後儒未能闡發其祕置於諸子之列良可慨嘆雖然子雲

之文章卓越兩漢載在史冊固無論已然子獨於其出處大略不能不爲之辯焉史稱雄恬於勢利好古樂道與董王同列莽賢爲三公權傾人主所薦莫不拔擢而雄三世不徙官則其平素不奔競於權勢之門可知矣更讀其丹轂赤族之文與夫炎炎者滅隆隆者絕等語皆諷刺當時豈腆顏忍恥作符命之人哉揆其所以不早引退者當莽篡弒之始降封孺子嬰爲定安公邑萬戶地方百里時天下雖稱新焉知異日不能如少康之一成一旅滅浞誅澆而祀夏配天耶是孺子一日未死漢統一日未絕莽固不得稱建國元年也雄以三世舊臣且精於術數知莽不久必敗漢當復興故聊且依隱

玩世將拭目以觀天下之變一俟大逆授首於漸臺耳
事之逆料不可知然觀其校書天祿於國破君亡之日
猶手抱漢代遺書而校錄之足見其心之不忘漢矣當
被收時莽並代白其枉曰雄素不與事讀此則不但符
命事無雄而雄之不居其位不謀其政亦明矣後儒紛
紛責其畏死不去嗟乎士君子富國家革命危難之秋
其進退存亡固有難於表白者昔孔子稱殷有三仁而
微箕不死未嘗不在仁人之目晏子不死齊莊之難夷
吾不恥堂阜之囚古大臣臨危授命其志各有在豈若
匹夫匹婦之爲諒自經於溝瀆者耶况玄文語皆刺莽
後儒不能知人論世輒欲苛責其不死使一腔忠憤付

諸覆盆綱目莽大夫之書亦士君子之不幸也夫嘉慶
甲戌仲冬下澣邗江耕心老農素村陳本禮漫識時年
七十有六

例言

一子雲作玄義在刺莽非擬易也其託諸玄何玄天也
天道彰善癉惡其機緘之發八卦甲子神謀鬼藏日
星耀魄水火爭靈好還之報感召甚速當莽擅權造
逆之始子雲手無寸鐵心有神鋒故覃深精思草爲
太玄欲以辟邪佞蓄權竅而寒篡賊之膽也是時莽
燄正熾故特艱深其辭曲諱其義以避禍也

一太玄以陰陽爲關鍵以五行爲消息以日星爲運度
以晝夜爲吉凶其數始於三而終於九極九九之數
而成八十一首贊辭亦每首九贊共成七百二十九
贊推而衍之則有三方九州二十七部八十一家之

分以盡世運人事之變託象以明理觀物以知化大而君臣父子細而草木蟲魚明則察乎天地幽則極乎鬼神此太玄所以能彰往察來與大易同旨漢儒謂其義合五經良有以也

一太玄以九成數者蓋始於河洛案洪範五行一曰水二曰火三曰木四曰金五曰土太玄起例每首亦各案五行生剋值世任事一六爲水二七爲火三八爲木四九爲金中五爲土五行用事者王所生者相故王廢勝王者囚王所勝死此皆天地一定之理出乎先天者也

一贊辭以初一次二次三爲思次四次五次六爲福次

七次入上九爲禍案洪範五事其一曰思思曰睿睿作聖五福一日壽二日富三日康甯四日攸好德五日考終命六極一日凶短折二日疾三日憂四日貧五日惡六日弱太玄八十一首七百二十九贊皆以思福禍三項平列而該之蓋天下人事莫不由於思起而禍福隨之書曰惠迪吉從逆凶孟子曰禍福無不自己求之者天作孽猶可違自作孽不可活此皆太玄託諷之微文也猶恐未盡其變故又創爲且筮夕筮日中夜中等占蓋欲以當暮鼓晨鐘震醒權奸之癡夢耳

一子雲仕漢歷成哀平三世不徙官與莽賢同立及莽

纂立始以耆老久次轉爲大夫其仕莽也固毋庸爲
子雲諱後儒爲雄訟冤每以年歲不符或以未及仕
莽紛紛代辯案雄家牒公生於成帝甘露元年年七
十一卒蓋是莽天鳳六年己卯非五年戊寅也史冊
並誤故特爲創立年考俾公年歲及公一生出處大
略稍有可考

一 玄文本有玄圖玄告等篇其圖不傳至宋邵子始有
準易圖王薦有日星節候圖元儒胡一桂有方州部
家圖明儒葉子奇有一玄都覆三方圖皆不過紀其
三方次序耳无甚精義今予既采集諸家特另製方
圓一氣圖俾圓者合天方者應地其中五行生剋之

理陰陽變化之道胥于是乎在且于先後天流行對
待之數知往者順知來者逆可與大易並行不悖矣
一先儒論說太玄自漢以來代有其書人各異詞其譽
之者則以爲勝老子方仲尼毀之者則曰僭聖經屋
下架屋覆醬瓿更有謂以艱深文淺易者是皆未得
其平夫雄之草玄蓋欲以代斧鉞之誅俾篡賊糜君
臣之大義畏天命之好還稍以弭其梟獍之逆謀亟
以斂其滔天之險惡也一腔孤憤生無人明其志死
無人白其衷致使沈淪不明於世此亦士林汲古者
之過也

一太玄古本相傳有宋氏衷陸氏績范氏望王氏涯宋

大玄經疏卷首
三
氏惟幹吳氏祕司馬溫公集注本近世惟范氏解贊
溫公集注本行世然字有不同句或各異今据各本
訂其衍文別字另集考異一編於左

博引各家注釋皆采其有關於義理者並冠以某氏
不敢掠美其間有冗蔓者略爲刪截若與本文毫無
發明者槩不濫及

一太玄稱經猶之離騷皆後人所加離騷漢武曾命淮
南王安作傳迄今傳辭亡而名猶存太玄亦經也惜
無有爲作傳者然奇文奧旨非傳不明前賢於首辭
雖間有一二發明皆不中肯綮余旣創爲纂述於每
首下另撰小傳不但子雲心迹眉張目舉并益見入

十一首之聯貫次第相生語無乏設昔淮南王爲離騷傳曰國風好色而不淫小雅怨誹而不亂若離騷者可謂兼之矣余亦曰易奇而法詩正而葩春秋謹嚴左氏浮夸若太玄者可謂兼之矣海內巨眼當不以余言爲謬也

一子雲於八十一首外復設有玄衝玄錯玄攤玄瑩玄數玄文玄梘玄圖玄告等九篇之文有與八十一首之辭相發明者有創爲玄法起例者有直擬易之文言繫傳者然其中實多寓諷之辭如創立罔直蒙首冥等直是感憤罵世何嘗解玄讀者毋爲其所欺可也

一闡祕之注非余阿其所好蓋以表幽忠也余於漢室
孤臣得三人焉史游之急就章也焦贛之易林也子
雲之太玄也急就諷元帝易林悲世亂太玄刺權奸
詞雖不同旨然其苦心忠於王室則一也自漢迄今
歲幾二千曾無一人爲之抉其隱而掩其伏也九原
不作則三子者將抱恨於終天矣故余於急就則探
其奇於易林則正其訛今又爲太玄著其靈俾三子
之亮節幽衷朗照中天可以質諸鬼神而無疑百世
以俟聖人而不惑非敢自信惟以闡微表幽幸海內
同志諒焉

一此書自初春以至冬末凡十閱月雖疾病酷暑寒冰

未敢輟手特恐老拙識鈍不獲盡探其奇爰自發憤
詮成此注實多前人未發之旨非敢好奇表異竊以
太玄文字簡奧寄喻幽深似古箴銘若古繇諺海內
素心定多欣賞特憶此書注成疇昔之夜夢得句云
半江春月照梅花不知何謂也

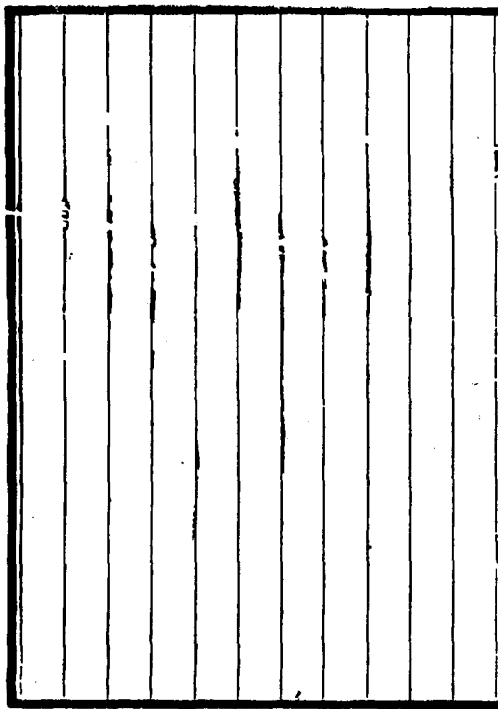

漢書列傳

班固

截錄

揚雄字子雲蜀郡成都人也少而好學不爲章句訓詁
通而已博覽無所不見爲人簡易佚蕩口吃不能劇談
默而好深湛之思清靜亡爲少嗜欲不汲汲於富貴不
戚戚於貧賤不修廉隅以微名當世家不過十金乏無
儋石之儲晏如也自有大度非聖哲之書不好也非其
意雖富貴不事也願嘗好辭賦先是蜀有司馬相如作
賦甚宏麗溫雅雄心壯之每作賦擬之以爲式又怪屈
原文過相如至不容作離騷自投江而死悲其文讀之
未嘗不流涕也以爲君子得時則大行不得時則龍蛇
遇不遇命也何必湛身哉迺作書往往摭離騷文而反

之自岷山投諸江流以弔屈原名曰反離騷孝成帝時
客有薦雄文似相如者上方郊祠甘泉泰畤汾陰后土
以求繼嗣召雄待詔承明之庭正月從上甘泉還奏甘
泉賦以風甘泉本因秦離宮既奢秦而武帝復增通天
高光迎風宮外近則淇厓旁皇儲胥弩法遠則石闕封
巒枝鵲露寒棠黎師得遊觀屈奇瑰偉非木摩而不彫
牆塗而不晝周宣所考盤庚所遷夏卑宮室唐虞採椽
三等之制也且其爲已久矣非成帝所造欲諫則非時
欲默則不能已故遂推而隆之迺上比於帝室紫宮若
曰此非人力之所能黨鬼神可也又是時趙昭儀方大
幸每上甘泉常法從在屬車間豹尾中故雄聊盛言車

騎之眾參麗之駕非所以感動天地逆釐鬼神又言屏
玉女弭慮妃以徵戒齊肅之事賦成奏之天子異焉其
三月將祭后土上迺帥羣臣橫大河湊汾陰既祭行遊
介山回安邑顧龍門覽鹽池登厯觀陟西岳以望八荒
迹殷周之墟眇然以思唐虞之風雄以爲臨川羨魚不
如歸而結罔還上河東賦以勸其十二月羽獵雄從以
爲昔在二帝三王宮觀臺榭沼池苑囿林麓藪澤財足
以奉郊廟御賓客充庖廚而已不奪百姓膏腴穀土桑
柘之地女有餘布男有餘粟國家殷富上下交足故甘
露零其庭醴泉流其唐鳳凰巢其樹黃龍游其沼麒麟
臻其囿神爵棲其林昔者禹任益虞而上下和草木茂

成湯好田而天下用足文王囿百里民尙以爲小齊宣
王囿四十里民以爲大裕民之與奪民也武帝廣開上
林南至宜春鼎湖御宿昆吾旁南山而西至長楊五柞
北繞黃山瀕渭而東周袤數百里穿昆明池象滇河營
建章鳳闕神明馭娑漸臺泰液象海水周流方丈瀛洲
蓬萊游觀侈靡窮妙極麗雖頗割其三垂以贍齊民然
至羽獵田車戎馬器械儲侍禁禦所營尙泰奢麗誇詡
非堯舜成湯文王三驅之意也又恐後世復修前好不
折中以泉臺泉臺魯莊公築至文公毀之今雄以宮故
觀之盛非成帝所造當以泉臺折中焉故
聊因校獵賦以風明年上將大誇胡人以多禽獸秋命
右扶風發民入南山西自襄斜東至弘農南馭漢中張

羅罔罝罟捕熊羆豪豬虎豹猊獲狐菟麋鹿載以檻車
輸長楊射熊館以罔爲周陟縱禽獸其中令胡人手搏
之自取其獲上親臨觀焉是時農民不得收斂雄從至
射熊館還上長楊賦以風哀帝時丁傅董賢用事諸附
離之者或起家至二千石時雄方草太玄有以自守泊
如也或譏雄以玄尙白而雄解之號曰解嘲雄又以賦
言極麗靡之辭閎侈鉅衍頗似俳優淳于髡優孟之徒
非法度所存於是輟不復爲而大潭思渾天參摹而四
分之極於人十一旁則三摹九据極之七百二十九贊
與泰初脣頰頤脣相應搯之以三策開之以休咎緝之
以象類播之以人事文之以五行擬之以道德仁義禮

知无主无名要合五經苟非其事文不虛生爲其泰曼
惠而不可知故有首衝錯測攤瑩數文捩圖告十一篇
皆以解剝玄體離散其文然觀之者難知學之者難成
客有難玄太深眾人之所不好也雄作客難以解之號
曰解難雄見諸子各以其知舛馳大氏詆訾聖人卽爲
怪迂析辯詭辭以撓世事言諸子之書皆非毀周孔之
教爲巧辯異辭以撓亂時政
也雖小辯終破大道而惑眾使溺於所聞而不自知其
非也及太史公記六國歷楚漢訖麟止不與聖人同是
非頗謬於經故有問雄者常用法應之象論語號曰法

言

贊曰雄之自序云初雄年四十餘自蜀來至游京師大

司馬車騎將軍王音奇其文雅召以爲門下史薦雄待
詔歲餘奏羽獵賦除爲郎給事黃門與王莽劉歆並哀
帝之初又與董賢同官當成哀平間莽賢皆爲三公權
傾人主所薦莫不拔擢而雄三世不徙官及莽篡位談
說之士用符命稱功德獲封爵者甚衆雄復不侯以耆
老久次轉爲大夫恬於勢利迺如是實好古而樂道其
意欲求文章成名於後世以爲經莫大於易故作太玄
傳莫大於論語作法言史篇莫善於倉頡作訓纂箴莫
善於虞箴作州箴賦莫深於離騷反而廣之辭莫麗於
柘如作四賦皆斟酌其本相與放依而馳騁云用心於
內不求於外於時人皆留之唯劉歆及范滂敬焉而桓

譚以爲絕倫王莽時劉歆甄豐皆爲上公莽旣以符命自立卽位之後欲絕其原以神前事而豐子尋歆子棻復獻之莽誅豐父子投棻四裔辭所連及便收不請時雄校書天祿閣上治獄事使者來欲收雄雄恐不能自免迺從閣上自投下幾死莽聞之曰雄素不與事何故在此間請問其故迺劉棻嘗從雄學作奇字雄不知情有詔勿問京師爲之語曰惟寂寞自投閣爰清靜作符命雄以病免復召爲大夫家素貧嗜酒人希至其門時有好事者載酒肴從游學而鉅鹿侯巴常從雄居受其太玄法言焉劉歆亦嘗觀之謂雄曰空自苦今學者有祿利然尙不能明易又如玄何吾恐後人用覆醬瓿也

雄笑而不應年七十一天鳳五年卒侯芭爲起墳喪之
三年時大司空王邑納言嚴尤聞雄死謂桓譚曰子常
稱揚雄書豈能傳於後世乎譚曰必傳顧君與譚不及
見也凡人賤近而貴遠親見揚子雲祿位容貌不能動
人故輕其書昔老聃著虛無之言兩篇薄仁義非禮學
然後世好之者尙以爲過於五經自漢文景之君及司
馬遷皆有是言今揚子之書文義至深而論不詭於聖
人若使遭遇時君更閱賢知爲所稱善則必度越諸子
矣諸儒或譏以爲雄非聖人而作經猶春秋吳楚之君
僭號稱王蓋誅絕之罪也自雄之沒至今四十餘年其
法言大行而玄終不顯然篇籍具存

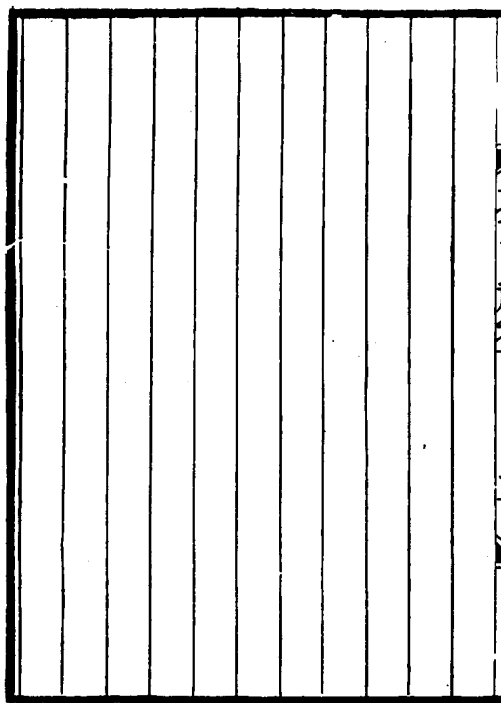

漢給事黃門郎揚雄生卒年考

附載漢事俾讀玄者知雄所處之時所言之事可以論其世而知其人也繫之以漢者見公之草玄始終以漢臣節終也

漢孝宣帝甘露元年

帝諱詢武帝曾孫戾太子孫也年十六卽位在位二十五年凡七改元本始地節元康神爵五鳳甘露黃龍

戊辰

公年一歲史稱公之先出自周伯僑者以支庶食采於晉之揚因氏焉揚在河汾之間周衰揚氏或稱侯會晉六卿爭權侯逃於楚巫山因家焉至雄五世祖名季者官廬江太守漢元鼎間處嶠山之陽日郵有田一廛有宅一區世世以農桑爲業自季至雄五世惟傳一子

己巳

庚午

皇孫鷲生

鳳皇集新蔡

辛未

改元黃龍元年 三月有星孛於王良闕道入紫

徵宮 帝寢疾以史高爲大司馬蕭望之爲前將

軍周堪爲光祿大夫受遺詔輔

政 冬十二月帝崩太子卽位

孝元帝初元元年

帝諱奭年八歲立爲太子在位十六年凡四改元初元永光建昭竟甯帝優柔寡斷有善不能用有惡不能去史高以外戚領尙書弘恭石顯以宦寺典樞密釀成漢禍天下事不可與有爲矣

壬申

癸酉

夏大疫 秋九月關東大水饑

甲戌

隴西地震 關東饑 秋七月地復震 冬十二月蕭望之自殺 以石顯爲中書令

乙亥

夏旱

丙子

丁丑

戊寅 改元永光元年 三月雨雪隕霜殺桑 大饑

公年十歲

己卯

庚辰 冬十一月地震雨水

辛巳 六月晦日食 大中大夫張猛自殺

壬午 秋潁川大水 河決

癸未 改元建昭元年 春正月隕石於梁

甲申 秋殺魏郡太守京房 冬齊楚地震大雨雪

乙酉

丙戌 藍田地震山崩壅霸水 安陵岸崩壅涇水逆流

丁亥

夏六月晦日食 是年王莽生

戊子

改元竟甯元年 五月帝崩 六月太子即位

尊皇太后曰太皇太后皇后曰皇太后 以元舅王鳳爲大司馬大將軍領尙書事發明云元舅未有書而此書之者所以著外氏得權之始新莽篡竊之

漸爾

公年二十歲

孝成帝建始元年

帝諱鸞在位二十六年凡七改元建始河平陽朔鴻嘉永始元延綏和帝湛於酒色委政王氏寵飛燕合德使諸舅日熾國勢日衰天災地變史不勝書帝素無疾病晨起不能言推治起居合德自殺瀾水滅火其言驗矣

己丑

春正月石顯以罪免歸故郡道死 有星孛於營室 夏四月黃霧四塞 秋八月有兩月相承晨

起見東方

庚寅

夏大旱

辛卯

秋大雨四十日京師民謠言大水至老弱號呼長

殿中

詔舉直言極諫之士

越嶲山崩冬十二月朔日食夜地震未央宮

壬辰

正月隕石於亳四於肥隰二夏四月雨雪復召

決東郡金隄凡灌

四郡三十二縣秋桃李實河

癸巳

改元河平元年夏四月晦日食詔百官陳過失

甲午

沛郡鐵官冶鐵飛夏楚國雨雹

乙未

悉封諸舅爲列侯外戚之禍由此盛

丙申

二月建爲地震山崩壅江水逆

丁酉

改元陽朔元年春二月晦日食時大將軍王

公卿見鳳

側目而視下京兆尹王章獄殺之妻子徙合浦自是

戊戌

夏四月以王音為御史大夫於是王氏愈盛郡國

十二人謂陳湯曰今災異如此而外家日盛其漸必危

劉向謂陳湯曰宗室遺老歷事三主吾而不言孰當

言者遂上封事極諫書奏天子見向歎息悲傷其意

曰君且休矣吾將思之然終不能用其言 秋關東大水

公年三十歲

作反離騷

傳稱公怪屈原文過相如至不容云云乃作反離騷自岷山投諸江流以弔屈原蓋

憤王氏擅

權之作

己亥

春三月隕石於東郡八 秋八月大將軍鳳卒以王音為大司馬車騎將軍 諸王譚位特進領城

兵門

庚子

夏四月雨雪

辛丑

改元鴻嘉元年 帝始微行從期門郎及私奴或乘小車或單騎出入市里郊野遠至旁縣門雞走

馬常自稱富平侯家人富平侯者

侍中張放也

龍幸無比故假稱之

春三月飛雉集未央宮承明殿五月隕石於杜郵三

壬寅

夏大旱王氏五侯有罪赦不誅

召趙飛燕及

癸卯

女弟合德入宮博士淳方成曰此禍水也滅火必矣

甲辰

秋河水溢王譚卒詔王商位特進領城門兵

乙巳

改元永始元年五月封太后弟子莽爲新都侯

莽之篡太后成之九月黑龍見東萊是月晦日食

丙午

春正月大司馬車騎將軍音卒二月星隕如雨

丁未

三月晦日食十一月故南昌尉梅福上書不報

戊申

夏大旱秋七月晦日食

公年四十歲

史稱公游京師大司馬驃騎將軍王音奇其文雅召以爲門下史案音卒於永

始二年則雄之至京當在永始之前年固未及四

十史稱四十餘者約辭也宋祁漢書注以音為根

而後儒從其說誤矣何義門謂公丁未年

巳酉 改元元延元年 正月朔日食 夏四月無雲而

井 雷 有流星東南行四面如雨 秋有星孛於東

馬 驃騎將軍 故槐里令朱雲諫言事觸上怒欲誅

庚戌 春正月行幸甘泉郊泰時 三月

奏 甘泉賦 孝成帝時客有薦雄文似相如者上方郊

詔 承明之庭正月從上甘泉還奏賦以諫西漢年

紀 曰元延二年春正月帝行幸甘泉甘泉本秦離

宮 既奢泰而武帝復增通天高光迎風游觀屈奇

瑰 偉且其為已久非帝所造揚雄欲諫則非時欲

默 則不能已還奏甘泉賦以諷 何義門曰案子

雲 生在宣帝甘露元年戊辰至成帝永始三年丁

未 為四十歲班書贊中言年四十餘自蜀來游京

師 王音薦之待詔此賦為四年所上無疑也然長

楊事在元延二年庚戌又案李善文選注曰雄答
劉歆書曰雄作成都城四隅銘蜀人有楊莊者爲
郎誦之於成帝以爲似
相如雄遂以此得見

奏羽獵賦

雄待詔歲餘奏羽獵賦除給事爲郎何
義門曰正月奏甘泉十二月奏羽獵明年

上長

辛亥

春正月岷山崩壅江三日江水竭

上長楊賦

賦序曰明年上將大誇胡人以多禽獸秋
命右扶風發民入南山西至褒斜東至弘

農南畝漢中張羅網置罟捕熊羆豪豬虎豹獾
狐兔麋鹿載以檻車輸長楊射熊館以網爲周
縱禽獸其中令胡人搏之自取其獲上親臨觀
焉是時農民不得收斂雄從至射熊館還上長楊
賦以諷李善注曰明年
謂作羽獵賦之明年也

奉詔作趙充國頌

漢書曰成帝時西羌嘗有警上思
將帥之臣追美充國乃召黃門郎

揚雄卽充國
圖畫而頌之

作酒箴

漢書陳遵傳曰黃門郎揚雄作酒箴以諷諫成帝其文爲酒客難法度士譬之於物曰子

猶瓶矣

云云

壬子

春隕石於關東二

癸丑

改元綏和元年冬十月大司馬根病免十一月

頭露眼赤睛大聲而嘶長七尺五寸好厚履高冠以

虿裝衣反膺高視瞰臨左右時有待詔謂莽鳴目虎

人亦當爲人所殺

甲寅

春二月癸亥守心丞相方進自殺三月帝崩

趙昭儀自殺太子

即位九月地震

孝哀帝建平元年

帝諱欣元帝庶孫定陶王子也在位六年改元二建

平延壽帝知王氏五侯驕恣欲收攬威權奈才德不

振復爲傅太后所制孔光朱博等小人用事致有中

山東平之獄王嘉鄭崇鮑宣之死天下冤之更寵董

賢欲法堯禪舜
其何以成君乎

乙卯

春正月隕石於北地十六
秋九月隕石於
虞二月十二月甲子夜光武生於濟陽縣舍

丙辰

春正月有星孛於牽牛

丁巳

春三月有星孛於河鼓
冬十一
月無鹽危山土起
瓠山石立

戊午

春正月大旱
關東民訛言行壽
賜董賢爵關
秋八月封董賢爲高安侯
諫大夫鮑宣

上書
不聽

公年五十歲

上書諫匈奴單于請來朝

建平四年匈奴單于請朝
五年時帝被疾欲勿許單

于使辭去未發公上書諫天子寤焉

召還匈奴使者更報其書而許之

草太玄

史稱公常學易於嚴君平君平爲人談易人
有邪惡則爲正言利善與人子言孝與人弟
言順與人臣言忠各因勢導之於善子雲襲其師
之意而演爲玄正所以告人以忠孝節義之大道

使惡者改過從善奸者洗心變忠勿謂鬼神無靈而天道幽渺也迴狂瀾於既倒障百川而東之公之玄文在當時實可謂中流之砥柱也

作解嘲

史稱哀帝時丁傅董賢用事諸附離之者或起家至二千石時雄方草太玄有以自守泊

如也或嘲雄以玄尚白而雄解之號曰解嘲案玄一文入十一首七百二十九贊非作於一時亦非指一物一事蓋莽之在當時其穢跡多矣史冊不能盡書雄目擊其奸故徵事立言意在誅心其曰炎炎者滅隆隆者絕高明之家鬼瞰其室語皆刺莽之威權赫赫也又曰有建蕭何之律於唐虞之世則怪矣有作叔孫通儀於夏殷之時則惑矣有建婁敬之策於成周之世則繆矣有談范蔡之說於金張許史之間則狂矣等語皆自痛恨不能有爲於時之詞也

作解難

客有難玄太深爲衆人之所不好也雄解之曰大味必淡大聲必希師曠之調鐘竇知音

者之在後也孔子作春秋幾君子之前暗也老聃有遺言貴知我者希此非其操歟

譏法言

雄見諸子各以其外馳雖小辨終破大道而惑眾使溺於所聞而不自知其非也及太史

公記六國歷楚漢訖麟止不與聖人同是非頗謬
於經故人有問雄者常用法應之爲十三卷號曰
言法

著方言

方言爾雅類也雜記各國土俗名物可以通

四表不勞瞻咨而物來能名考九服之逸言標六
代之絕語真洽見之奇書不刊之碩記也案公
答劉歆書曰雄爲郎之歲自奏少不得學而心好
沈博絕麗之文願不受三歲之奉且休脫直事之
繇得肆心廣意以自克就有詔可不奪奉令尙書
賜筆墨錢六萬得觀書於石渠遂得盡意天下上
計孝廉及內郡衛卒會者雄常把三寸弱翰齋油
素四尺以問其異語歸卽以鉛摘次之於槩二十
七歲於今矣嘗以此示張伯松伯

己未

改元元壽元年春正月朔日食下丞相新甫
侯王嘉獄殺之秋七月下司隸鮑宣獄髡鉗之

爲

冬十二月以董賢

庚申

夏四月晦日食六月帝崩太皇太后聞帝崩
卽日駕之未央宮收取璽綬使馳召莽詔尙書諸

大司馬衛將軍
六月帝崩
太皇太后聞帝崩
卽日駕之未央宮
收取璽綬使馳
召莽詔尙書諸

七年

發兵符節百官奏事中黃門期門兵皆屬焉董賢
以罪罷即日自殺太皇太后以王莽為大司馬領
尚書事秋七月迎中山王箕子為嗣八月廢孝
成孝哀皇后就其閼皆自殺九月中山王箕子即
位時年九歲太皇太后臨朝
大司馬秉政百官總己以聽

孝平帝元始元年

帝初名箕子後改名衍元帝庶孫中山孝
王子也在位五年號元始為王莽所弑

辛酉二月以孔光為太師王舜為太保甄豐為少傅王

衛姬為中山孝皇后莽恐帝外家衛氏奪其權白大

后遣使拜帝母衛姬為中山孝王后賜帝舅黃玄爵

關內侯皆留中山不得至京師

壬戌大蝗旱隕石於鉅鹿二秋九月晦日食太

癸亥春聘安漢公莽女為皇后安漢公莽殺其子宇
司隸鮑宣等數百人海內震
焉北海蓬萌挂冠浮於海

甲子 二月遣大司徒宮等迎皇后入未央宮，加

安漢公莽號宰衡，升宰衡位在諸侯王上。

乙丑 夏五月加安漢公莽九錫。冬十二月安漢公莽

立孫，又詔莽居攝踐祚。

孺子嬰居攝元年

綱目於居攝上冠以孺子，嬰者不子莽以踐祚位也。

丙寅 春正月王莽祀南郊。三月立宣帝玄孫嬰爲皇

太子，號曰孺子。嬰廣戚侯，勳之孫顯之子也。年甫

二歲，託以爲卜，相最吉，立之。夏四月安眾侯劉崇

起兵討莽，不克，死之。五月太皇太后詔莽朝見，稱

假皇帝。冬十月朔日食。

作州箴 是時雄見莽居攝踐祚，審審乎有篡奪漢祚

王之勢，故作州箴十二首，布告州牧，以冀其勤。王之意，其冀州牧箴曰：三后攸降，列爲侯伯，陪臣擅命，天王是替。兖州牧箴曰：有國雖久，必畏天咎。有民雖長，必懼人殃。箕子獻猷，厥居爲墟。青州牧箴曰：嗟茲天王，附命下土，失其法度，喪其文武。徐

州牧箴曰美姓絕苗田氏使都事由細微不慮不
圖禍如邱山本在萌芽揚州牧箴曰夫差一誤太
伯無祚周室不匡句踐入霸豫州牧箴曰陪臣執
命不慮不圖王室陵遲喪其爪牙其他州諸箴語
皆類此

作百官箴

是時滿朝賦臣皆莽黨羽无有一人忠於漢者於是又作百官箴十六首以警之使

其顧名思義如宗正箴曰高作秦崇而扶蘇被凶
宗廟荒墟魂靈靡附等語是皆激勵當時在廷諸
臣其扶王室如後世狄仁傑張柬之等反周爲唐
之意无如諸臣不悟後儒亦无有述之者余故表
而出

丁卯

秋九月東郡太守翟義起兵討莽不克死之

戊辰

改元初始元年春地震十一月太皇太后詔
莽號令奏事毋言崩十二月梓潼人哀章作銅

匱以獻莽莽至高廟拜受金匱神禱御王冠謁太
后還坐未央宮卽眞天子位建有天下之號曰新
更號太皇太后爲新室文母太皇太后
莽使安陽侯王舜向太皇太后請璽

公年六十歲

是時莽初登真卽位一切法令從嚴性多疑忌天下无有敢忤其意而逆其鱗

者况公之在蜀揚惟一姓五世單傳至雄亦有一子名童烏此公之所以不敢潔身而去者去則必觸其忌而宗祀不保矣夫守節以全名孰若守身以全孝二者之間公籌之熟矣且以公之仕漢秩不過執戟一郎耳卽一死亦无補於漢昔殷之亡也微子去之箕子爲之奴比干諫而死孔子曰殷有三仁焉比干死得其所微箕不死亦未始不爲仁人之目也宋儒好苛論每謂三代後无完人然二帝北狩宋臣之死於節義者幾人哉是要得知人論世之旨然後可以尙論古人也

新莽始建國元年

綱目書新莽始建國元年者蓋以前三年猶以居攝言也莽在位凡十四年改元者三日建國天鳳地皇後二年則漢劉玄卽位稱更始年號矣

己巳

春正月莽廢孺子爲定安公封以萬戶地方百里孺子下殿北面稱臣百僚陪位定安第置門衛使

者監領較阿乳母不得與語常在四壁中至長大不能名六畜按金匱封拜其黨與爲四輔三公四將

凡十一公 夏四月徐鄉侯劉快起兵討莽不克死
之莽禁不得買賣王田及奴婢 秋遣五威將王奇
等十二人班符命四十二篇於天下 王侯官吏外
及蠻夷皆更授新印綬 五威將乘乾文車駕坤六
馬背負鷲鳥之毛每一將各置五帥將持節帥持幢
東至夫餘南歷益州西至西域北至匈奴庭 冬雷
桐華大 雨霽

庚午

春二月莽廢漢諸侯王爲民

立五均司市錢府

及諸劉爲吏者

更號定安太后曰黃皇室主

二月雷 更作寶貨 禁挾五銖錢

莽將軍甄豐

自殺遂殺劉棻甄尋等

數百人 起入風臺

公投天祿閣

以神前事而豐子尋歆子棻復獻之莽

誅豐父子投棻四裔辭所連及便收不請時雄校

書天祿閣上治獄使者來欲收雄雄恐不能自免

迺從閣上自投下幾死莽聞之曰雄素不與事何

不知情有 詔勿問

公以病免復召爲大夫

以病免者爲投闕故恐其跌仆傷免其朝拜也復召爲大夫

夫者殆是嘉其素不與此事也如是則時人之語曰爰清靜作符命惟寂寞自投闕其覆盆之枉可

以白於後世矣

作劇秦美新

考班書不載此文故後儒疑其僞馬元成以爲劉棻作不知何所本予案此文

固不必爲公諱是時棻既稱新誅殺任意上書頌莽者多至四十八萬人何在乎子雲美新一頌觀

其序首稱諸吏中散大夫自是謝其復召爲大夫之命也至論其詞之溢美與新室文母誄同文母

誄載在班書若以此爲僞然則文母之誄亦僞耶昔有責子雲進不能辟載丹墀亢辭變議退不能

草玄虛室頤性全真而反露才以耽寵詭情以懷祿嗟乎此豈真知子雲者哉夫子雲之被命爲大

夫不得已也此時如鳥在籠如獸在檻欲脫身而無所不得不曲爲之辭以爲苟全性命之計耳後

儒固毋庸代其回護亦毋庸代其操雪也嘗讀班固典引曰相如封禪靡而不典揚雄美新典而亡

實亡實二字盡之矣

辛未

匈奴諸部分道入寇殺守尉畧吏民
郡兵起 瀕河郡蝗生 河決魏郡

州

壬申

西南夷殺牂牁大尹周歆 貉人入邊

癸酉

春太皇太后王氏崩不書新室文母者何不絕之
於漢也 馬者殺莽都護但歆 十一月彗星出

作元后

詠孝元皇后莽之姑母也莽篡漢更命太皇
太后爲新室文母年八十四崩莽詔大夫

揚雄作詠後儒謂元后詠及劇秦美新文出於劉
歆甄豐輩假託以取媚者非也案元后詠明載班

書朱超之責班書
多舛誤亦非也

甲戌

改元天鳳元年 三月晦日食 夏四月隕霜殺
草木 六月黃霧四塞 秋七月大風雨雹 莽

置萬國

北邊大饑人相食 莽與
匈奴和親 益州蠻夷殺其大尹

乙亥

春民訛言黃龍死 五原代郡兵起
邯鄲以北大雨水出深者數丈

丙子

春二月地震大司空王邑以地震乞骸骨莽不許
大雨雪深一丈竹柏或枯 長平岸崩壅涇水

晦日食

秋七月

丑 秘鑄威斗以五色藥石及銅爲之長二尺五寸若

北斗狀欲以厭勝眾兵司命負之出在前入在旁

母 臨淮瓜田儀琅邪呂

戊寅

及荆州稼林兵起 琅邪樊崇東海刁子都等兵起
莽孫宗自殺 琅邪樊崇東海刁子都等兵起
莽法令煩苛民搖手觸禁不得耕桑於是並起爲

盜

公年七十歲

史稱公卒於莽天鳳五年年七十一歲
今以甲子考之蓋公非卒於戊寅迺己

卯歲也班史

誤綱目亦誤

己卯

關東饑旱

公卒

是年公始七十一歲卒葬於成都郫縣城西二

十里弟子侯芭爲起墳喪之三年有宅一區在

錦官西郭監巷有著書墨池存焉後人追思景慕

建有準易堂解嘲亭吐鳳軒至明范涑又建有草

玄堂子雲亭諸遺跡在焉夫人不知誰氏有子一

日童烏雄卒大司空王邑納言嚴尤聞雄死謂桓

譚曰子嘗稱揚雄書豈能傳於後世乎譚曰必傳
願君與譚不及見也凡人賤近而貴遠親見子雲

祿位容貌不能動人故輕其書揚子之書文義至深論不諛於聖人若使遭遇時君更閱賢智爲所稱善則必度

越諸子矣

庚辰

改元地皇元年 秋七月大風毀莽王路堂 大雨六十餘日 鉅鹿男子馬適求等謀誅莽不克

死

辛巳

春正月莽妻死 太子臨謀殺莽事覺自殺 秋 饋霜殺菽 關東大饑蝗 莽毀漢高廟惡其神

靈也

南郡

秦豐兵起

壬午

春關東人相食 夏四月樊崇兵起自號赤眉 蝗飛蔽天 流民入關者數十萬人 秋七月荆

州平林兵起

赤眉破廉丹誅之

漢宗室劉棻及

弟秀起兵春陵與復帝室新市平林兵皆附之 下 江兵與莽荊州牧戰大破之

冬十一月有星孛於張

漢帝玄更始元年

帝諱玄春陵戴侯買之曾孫在平林兵中號更始將軍時漢兵已十餘萬諸將議已兵多無所統一欲立

癸未

春正月漢兵攻莽守將甄阜梁邱賜誅之又破

尤陳茂夏五月圍昆陽徵諸明兵法者六十三家以

備軍吏以長人巨無霸爲軍纒尉又驅諸猛獸虎豹

犀象之屬以助威武州郡各選精兵牧守自將定會

者四十二萬人號百萬五月出潁川與尤茂合漢諸

將見莽兵盛皆反走入昆陽時城中唯有八九千人

秀使王鳳王常守昆陽夜與李軼等十三騎出城南

門於外收兵時莽兵到城下者且十萬尋邑縱兵圍

昆陽數十重列營百數鉦鼓之聲聞數十里或爲地

道衝鞠撞城積弩亂發矢下如雨鳳等乞降不許尋

邑自以功在旦夕不以軍事爲憂秀至郾定陵悉發

諸營兵六月朔秀自將步騎千餘爲前鋒去大軍四

五里而陳尋邑亦遣兵數千合戰秀奔之斬首數十

級秀復進尋邑兵卻諸部共乘之斬首數百千級連

勝遂前秀適與敢死者三千人從城西水上衝其中

堅尋邑易之自將萬餘人獨迎與漢兵戰不利陳亂

漢兵乘銳崩之遂殺尋城中亦鼓譟而出中外合勢

震呼動天地莽兵大潰走者相騰踐伏尸百餘里會

大雷風屋瓦皆飛雨下如注崧川盛溢虎豹皆股戰
士卒溺死以萬數水爲不流邑尤茂輕騎逃去盡獲
其軍實輜重關中震恐海內豪傑翕然響應皆殺其
牧守自稱將軍用漢年號以待詔命旬月之間徧於
天下秀徇潁川馮異以五縣降玄殺大司徒續
以秀爲破虜大將軍秋莽將軍王涉國師劉秀自
殺成紀隗囂起兵應漢公孫述起兵成都劉
望稱帝於汝南玄遣兵擊之殺望誅嚴尤陳茂更
始遣王匡攻洛陽申屠建李松攻武關三輔震動
新人鄧晔於匡起兵應漢莽憂不知所出乃率羣
臣至南郊陳具符命本末仰天大哭氣盡伏而叩頭
請生小民旦夕會哭甚悲哀者除以爲郎晔開武
關迎漢兵以弘農椽王憲爲校尉將數百人北渡渭
至潁陽所過迎降松晔引軍至華陰而長安秀兵
四會城下爭欲先入城衆兵發掘莽妻子父祖冢
燒其棺槨及九廟明堂辟雍火照城中九月朔兵
入明日城中少年燒作室門火及掖庭黃皇室主曰
何面目以見漢家自投火中而死莽避火宣室前殿
火輒隨之莽紺袍服持虞帝七首天文郎按式於前
莽旋席隨斗柄而坐曰天生德於子漢兵其知予何
又明日羣臣扶莽之漸臺欲阻池水衆共圍之下館
時衆兵上臺殺莽斬首軍人分莽身節解鬻分之

莽首詣宛縣於市百姓
共提擊之或切其舌

年考終

自子雲卒後於茲五載矣所以備書莽之死及劉氏
之興者蓋以見天道之好還善惡之感召有纖毫
不爽者益以見子雲之神明燭照早已預知其如此非
僅以空文擬易假作欺世盜名語也且子雲嘗作三
賦以諷其君矣又作州箴十二官箴十六以諷其臣
矣無如成哀不悟寵用非人以至禍胎於寺宦害起
於椒房彼莽賊者直是王氏一無賴子弟耳襲囚父
歷世之權又得喪家老嫗爲之宗主故得肆其奸慝
誦六藝以文奸言假符命以愚海內遂至毒流諸夏
害延蠻貊自書傳所載考其禍敗未有如莽賊之甚
者也當時史遷已故班書未出竊嘗窺子雲著書之
意蓋亦欲勒成一代信史藏之名山惜其志弗克就
僅成太玄然已斥其爲國之賊國之孽大書特書不
一而足使子雲若無此書則莽惡不著而被枉於莽
大夫之一書真決四海之水不能洗其冤矣故特爲
之搜抉伏隱纂輯年考庶讀者有以考其不死之故
而得其知人論世之一助云

邗江逸叟陳本禮纂輯

男逢衡校

中則陽始應則陰生西北亥位陽生於子而盡於亥東
 南巳位陰生於午而盡於巳養首既對界於陰極陽生
 之中以爲吉凶動靜之
 機君子小人於此判焉

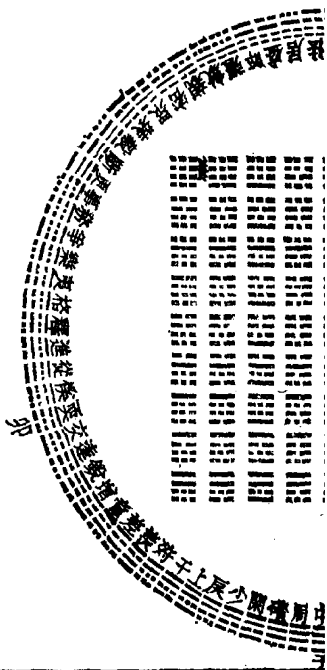

禮按宋衷陸績古注本只有方州部家四書載於每首之下而無所謂圖者後儒因子雲玄圖之文有一玄都覆三方方同九州枝載庶部分正羣家之語遂製有圓圖橫圖及日星卦氣等圖不過排纂日星分配卦氣而已而於子雲隱而未發之旨固未能探索而闡明之也間嘗細繹中首之詞曰陽氣潛萌於黃宮信无不在其中土爲宮姓其色黃故言潛萌於黃宮水色玄玄爲天天在地外天玄地黃是以爲經之首又初一之贊詞曰昆侖旁薄幽昆侖天象旁薄地之形天渾淪而包乎地地彭魄而位乎中則是子雲草玄之始已具有此圖之義於胸中特未畫而傳

之於世耳考易本義首載希夷所傳必義方圓圖云
其圓布者乾盡午中坤盡子中離盡卯中坎盡酉中
陽生於子而極於午陰生於午而極於子其陽在南
其陰在北方布者乾始於西北坤盡於東南其陽在
北其陰在南理與太玄恰合因竊取其義製爲斯圖
其圓布於外者始於中首終於養首以冬至起牽牛
初度以夏至節交井宿三十一度七宿軫轉六甲內
馴一氣流行終而復始此太玄之所以鴻綸天元婁
而指之於將來者乎其方布於中者西北亥位亥爲
十月卦氣屬坤午雖陰生而陽尙壯至亥則純陰而
陽氣盡矣東南巳位巳爲四月卦氣屬乾子雖陽生

而陰氣尙盛至巳則純陽而陰氣盡矣故西北東南
爲乾坤消息之方况以圓包方圓爲天方爲地天地
正位則君臣大義以明象數既呈則吉凶之克應不
爽蓋陰陽造化之妙盈虛消息之理一毫不能以人
力勉強彼亂臣賊子豈能攘奪篡竊於其間耶特爲
補撰此圖以發作者未洩之祕

筮儀

擇地潔處爲書室南戶置案于室中央著几三十有六

策韜以纁帛貯以阜囊納之櫝中置于案北

櫝以竹筒或堅木或

布條爲之圓徑三寸如著之長半爲底半爲蓋下別爲臺函之使不偃仆設木格于櫝南居

案二分之北置香爐一于格南香合一于爐南日炷香

致敬將筮則洒掃拂拭滌研一注水及筆一墨一黃漆

版一于爐東東上筮者齊潔衣冠北向盥手焚香致敬

筮者北向見儀禮若使人筮則主人焚香畢少退北向立筮者進立於牀前少西南向受命主人直進所占之事筮者許諾主人右還西

向立筮者右還北向立兩手奉櫝蓋置于格南爐北

出著于櫝去囊解韜置于櫝東合三十六策兩手執之

熏于爐上命之曰假爾太玄孚貞假爾太玄孚貞爰質

所疑于神于靈休則逢陽星時數辭從咎則逢陰星時
數辭違神靈之神靈之曜會卓越乃取三十有六策虛
三別一以挂于左手之小指中分其餘以三搜之并餘
於芳一芳之後而數其餘七爲一八爲二九爲三逢有
下中上下思也中福也上禍也思福禍又各有下中上
以晝夜別其休咎焉逢陽家則一三五七九爲晝二四
六八爲夜逢陰家則一三五七九爲夜二四六八爲晝
逢晝則吉逢夜則凶也筮畢韜蓍襲以囊入櫝加蓋斂
筆研墨版再焚香致敬而退

如使人筮則主人
焚香揖筮者而退

太玄擬卦日星節候圖 此宋王薦所作

首擬卦贊記
名橫看日星

一 二 三 四 五 六 七 八 九

中
坤

晝一日 夜 晝二日 夜 晝三日 夜 晝四日 夜 晝五日
冬至日 牛一蚯蚓 牛二度 牛三度 牛四度 牛五度

周
復

晝六日 夜 晝七日 夜 晝八日 夜 晝九日 夜
 牛六度 牛七 牛八 女一度

礮
屯

晝十日 夜 晝十一日 夜 晝十二日 夜 晝十三日 夜 晝十四日
 女二 女三 女四 女五 女六

閑
屯

晝十五日 夜 晝十六日 夜 晝十七日 夜 晝十八日 夜
 女七 小寒十日 女九 女十

少
謙

晝十九日 夜 晝二十日 夜 晝二十一日 夜 晝二十二日 夜 晝二十三日
 女十一 女十二 虛一 虛二 虛三

辰
睽

夜 晝三言
虛四
夜 晝三言
虛五
夜 晝三言
虛六
夜 晝三言
虛七
夜 晝三言

上
升

晝三言
虛八
夜 晝三言
虛九
夜 晝三言
虛十
夜 晝三言
六乘土局
危二

干
升

夜 晝三言
危三
夜 晝三言
危四
夜 晝三言
危五
夜 晝三言
危六
夜 晝三言

符
臨

晝三言
危七
夜 晝三言
危八
夜 晝三言
危九
夜 晝三言
危十
夜 晝三言
危十一
水澤震

羨
過小

夜 晝三言
危十二
夜 晝三言
危十三
夜 晝三言
危十四
夜 晝三言
危十五
夜 晝三言

差
過小

晝四言
夜 晝三言
危十七
夜 晝三言
室一
夜 晝三言
室二
夜 晝三言
室三
夜 晝三言

童
蒙

夜 晝三言
室四
夜 晝三言
室五
夜 晝三言
室六
夜 晝三言
室七
夜 晝三言
室三

東風解凍
寒氣始振

增

益

室八

夜

室九

夜

室十

夜

室十一

夜

室十二

夜

銳

漸

夜

室十三

夜

室十四

夜

室十五

夜

室十六

夜

室十七

夜

達

泰

壁一

夜

壁二

夜

壁三

夜

壁四

夜

壁五

夜

壁六

交

泰

夜

壁六

夜

壁七

夜

壁八

夜

壁九

夜

壁十

夜

栗

需

奎一

夜

奎二

夜

奎三

夜

奎四

夜

奎五

夜

奎六

後

需

夜

奎六

夜

奎七

夜

奎八

夜

奎九

夜

奎十

夜

從

隨

奎十

夜

奎十一

夜

奎十二

夜

奎十三

夜

奎十四

夜

奎十五

倉庚鳴

魚上冰

雨水酉中

鴻雁來

草木萌動

驚蟄三月

奎秣糝

大之則必求之

玄圖

二

進

晉

夜

畫六音
奎十五
鷹化鳩

夜

畫六音
奎十六

夜

畫六音
真一度

夜

畫六音
真二

夜

釋

解

畫空音
真三

夜

畫九音
春分
真四
真五

夜

畫九音
真五

夜

畫九音
真六

夜

畫九音
真七

格

壯

夜

畫九音
真八

夜

畫九音
真九
雷乃發聲

夜

畫九音
真十

夜

畫九音
真十一

夜

夷

壯

畫二百
真十二

夜

畫二百
真一

夜

畫二百
真二
縮

夜

畫二百
真三

夜

畫二百
真四

樂

豫

夜

畫三百
真五

夜

畫三百
真六

夜

畫三百
真七
清明月

夜

畫三百
真八

夜

爭

訟

畫三百
真九

夜

畫三百
真十

夜

畫三百
真十一

夜

畫三百
真十二
周原化鳩

夜

畫三百
真十三

務

蠱

夜

畫三百
真十四
胃四

夜

畫三百
真一

夜

畫三百
真二

夜

畫三百
真三
虹始見

夜

事

蠱

蠱
夜
昇四

蠱
夜
昇五

蠱
夜
昇六

蠱
夜
昇七

蠱
夜
昇八

蠱
夜
昇九

蠱
夜
昇十

蠱
夜
昇十一

蠱
夜
昇十二

更

革

蠱
夜
昇九

蠱
夜
昇十

蠱
夜
昇十一

蠱
夜
昇十二

蠱
夜
昇十三

蠱
夜
昇十四

蠱
夜
昇十五

蠱
夜
昇十六

蠱
夜
昇十七

斷

夬

蠱
夜
昇九

蠱
夜
昇十

蠱
夜
昇十一

蠱
夜
昇十二

蠱
夜
昇十三

蠱
夜
昇十四

蠱
夜
昇十五

蠱
夜
昇十六

蠱
夜
昇十七

殺

夬

蠱
夜
昇九

蠱
夜
昇十

蠱
夜
昇十一

蠱
夜
昇十二

蠱
夜
昇十三

蠱
夜
昇十四

蠱
夜
昇十五

蠱
夜
昇十六

蠱
夜
昇十七

裝

旅

蠱
夜
昇九

蠱
夜
昇十

蠱
夜
昇十一

蠱
夜
昇十二

蠱
夜
昇十三

蠱
夜
昇十四

蠱
夜
昇十五

蠱
夜
昇十六

蠱
夜
昇十七

眾

師

蠱
夜
昇九

蠱
夜
昇十

蠱
夜
昇十一

蠱
夜
昇十二

蠱
夜
昇十三

蠱
夜
昇十四

蠱
夜
昇十五

蠱
夜
昇十六

蠱
夜
昇十七

密

比

蠱
夜
昇九

蠱
夜
昇十

蠱
夜
昇十一

蠱
夜
昇十二

蠱
夜
昇十三

蠱
夜
昇十四

蠱
夜
昇十五

蠱
夜
昇十六

蠱
夜
昇十七

大之問必全自玄圖

三

參

親
比

夜 畫夏書
參七
夜 畫夏書
參八
夜 畫夏書
參九
夜 畫夏書
小滿五月
井茂榮秀
夜 畫夏書

斂
副

畫夏書
井二 夜 畫夏書
井三 夜 畫夏書
井四 夜 畫夏書
井五 夜 畫夏書
井六 夜 畫夏書
靡草死

疆
乾

夜 畫夏書
井七 夜 畫夏書
井八 夜 畫夏書
井九 夜 畫夏書
井十 夜 畫夏書

晬
乾

畫夏書
井十一 夜 畫夏書
井十二 夜 畫夏書
井十三 夜 畫夏書
井十四 夜 畫夏書
井十五 夜 畫夏書

盛
秋

夜 畫夏書
井十六 夜 畫夏書
井十七 夜 畫夏書
井十八 夜 畫夏書
井十九 夜 畫夏書

居
塚

畫夏書
井二十 夜 畫夏書
井二十一 夜 畫夏書
井二十二 夜 畫夏書
井二十三 夜 畫夏書
井二十四 夜 畫夏書

法
井

夜 畫夏書
井二十五 夜 畫夏書
井二十六 夜 畫夏書
井二十七 夜 畫夏書
井二十八 夜 畫夏書
井二十九 夜 畫夏書

應

咸

晝夏音
井二九

夜

晝夏音
井三十

夜

晝夏音
夏至
夏至
夏至

夜

晝夏音
井三十一

夜

晝夏音
井三十二

迎

咸

夜

晝夏音
鬼一

夜

晝夏音
鬼二

夜

晝夏音
鬼三
鶉始鳴

夜

晝夏音
鬼四

夜

遇

姤

晝夏音
柳一

夜

晝夏音
柳二

夜

晝夏音
柳三

夜

晝夏音
柳四

夜

晝夏音
柳五

寵

鼎

夜

晝夏音
柳六

夜

晝夏音
柳七

夜

晝夏音
柳八

夜

晝夏音
柳九
溫風至

夜

大

豐

晝夏音
柳十

夜

晝夏音
柳十一

夜

晝夏音
柳十二

夜

晝夏音
柳十三

夜

晝夏音
柳十四
蟬鳴

廓

豐

夜

晝夏音
柳十五

夜

晝夏音
星一

夜

晝夏音
星二

夜

晝夏音
星三

夜

文

渙

晝夏音
星四
鷹學省

夜

晝夏音
星五

夜

晝夏音
星六

夜

晝夏音
星七

夜

晝夏音
張一

禮
履

夜
鸞
張二
夜
鸞
張三
夜
鸞
張四
夜
鸞
張五
夜
鸞

逃
逝

張六
鸞
夜
鸞
張七
夜
鸞
張八
夜
鸞
張九
夜
鸞
張十

唐
逝

夜
鸞
張十一
夜
鸞
張十二
夜
鸞
張十三
夜
鸞
張十四
夜
鸞

常
恆

張十五
夜
鸞
張十六
夜
鸞
張十七
夜
鸞
張十八
夜
鸞
張十九
夜
鸞

度
節

夜
鸞
翼二
夜
鸞
翼三
夜
鸞
翼四
夜
鸞
翼五
夜
鸞

永
節

翼六
夜
鸞
翼七
夜
鸞
翼八
夜
鸞
翼九
夜
鸞
翼十
夜
鸞

昆
人

夜
鸞
翼十一
夜
鸞
翼十二
夜
鸞
翼十三
夜
鸞
翼十四
夜
鸞

減損

畫畫音夜
庚辰
庚辰
庚辰

夜

畫畫音夜

夜

畫畫音夜

夜

畫畫音夜

夜

畫畫音夜

軫一

陰否

夜

畫畫音夜
軫二
天地始滿

夜

畫畫音夜

軫三

畫畫音夜

夜

畫畫音夜

夜

畫畫音夜

夜

守否

軫六

畫畫音夜

夜

畫畫音夜
軫七
禾乃登

夜

畫畫音夜

軫八

畫畫音夜

夜

畫畫音夜

夜

畫畫音夜

翕巽

夜

畫畫音夜

軫十一

畫畫音夜

夜

畫畫音夜

軫十三

畫畫音夜

夜

畫畫音夜

夜

聚萃

畫畫音夜

夜

畫畫音夜
軫十六
乙鳥歸

夜

畫畫音夜

軫十七

畫畫音夜

夜

畫畫音夜

夜

畫畫音夜

積畝

夜

畫畫音夜

軫三

畫畫音夜

夜

畫畫音夜

軫四

畫畫音夜

夜

畫畫音夜

夜

飾賁

畫畫音夜

夜

畫畫音夜

軫八

畫畫音夜

夜

畫畫音夜

夜

畫畫音夜

夜

畫畫音夜

夜

疑

賁

夜

畫畫香

夜

畫畫香

夜

畫畫香

夜

畫畫香

夜

角士

九一

九二

九三

視

觀

畫畫香

夜

畫畫香

夜

畫畫香

夜

畫畫香

夜

畫畫香

九四

九五

九六

九七

九八

水始涸

沈

歸

夜

畫畫香

夜

畫畫香

夜

畫畫香

夜

畫畫香

夜

九九

氏一

氏二

氏三

內

歸

畫畫香

夜

畫畫香

夜

畫畫香

夜

畫畫香

夜

畫畫香

氏四

畫畫香

氏六

氏七

氏八

去

无

夜

畫畫香

夜

畫畫香

夜

畫畫香

夜

畫畫香

夜

氏九

氏十

氏十一

氏十二

晦

朝

畫畫香

夜

畫畫香

夜

畫畫香

夜

畫畫香

夜

畫畫香

氏十三

氏十四

氏十五

房一

房二

嘗

明

夜

畫畫香

夜

畫畫香

夜

畫畫香

夜

畫畫香

夜

房三

房四

霜降庚午
射祭獸

心一

窮

困

心二

夜

心三

夜

心四

夜

心五

夜

尾一

割

剝

夜

尾二

夜

尾三

夜

尾四

夜

尾五

夜

止

止

尾六

夜

尾七

夜

尾八

夜

尾九

夜

尾十

堅

艮

夜

尾十一

夜

尾十二

夜

尾十三

夜

尾十四

夜

成

成

尾十五

夜

尾十六

夜

尾十七

夜

尾十八

夜

尾一

闕

闕

夜

尾十九

夜

尾二十

夜

尾二十一

夜

尾二十二

夜

失

失

箕六

夜

箕七

夜

箕八

夜

箕九

夜

箕十

騎	養 (頤)	勤 (寒)	難 (蹇)	將 (赫)	馴 (坤)	劇 (歎)
一 半日之半 四 分度之一	斗五 荔挺出 書真音 夜	夜 書真音 斗六	斗十三 書真音 夜	夜 書真音 斗九	斗四 書真音 夜	夜 書真音 箕十一
	斗十三 書真音 夜	夜 書真音 斗九	斗十四 書真音 夜	夜 書真音 斗十	斗五 書真音 夜	夜 書真音 斗天 騰地
	斗十四 書真音 夜	夜 書真音 斗九	斗十五 書真音 夜	夜 書真音 斗十	斗六 明寒寒 書真音 夜	夜 書真音 斗二
	斗十五 書真音 夜	斗二十 書真音 夜	夜 書真音 斗十一	斗十一 書真音 夜	夜 書真音 斗七	斗二 書真音 夜
	斗十五 書真音 夜	夜 書真音 斗十六	斗十六 書真音 夜	夜 書真音 斗七	斗七 書真音 夜	斗三 書真音 夜
	斗十六 書真音 夜	斗二十 書真音 夜	夜 書真音 斗十一	斗十一 書真音 夜	斗七 書真音 夜	斗三 書真音 夜
	斗十六 書真音 夜	夜 書真音 斗十七	斗十七 書真音 夜	夜 書真音 斗八	斗八 書真音 夜	夜 書真音 斗八

贏二半日
半度

太玄曆曰養九之末天度氣餘猶有六十分二十
四秒躋當四十分十六秒贏當二十分八秒

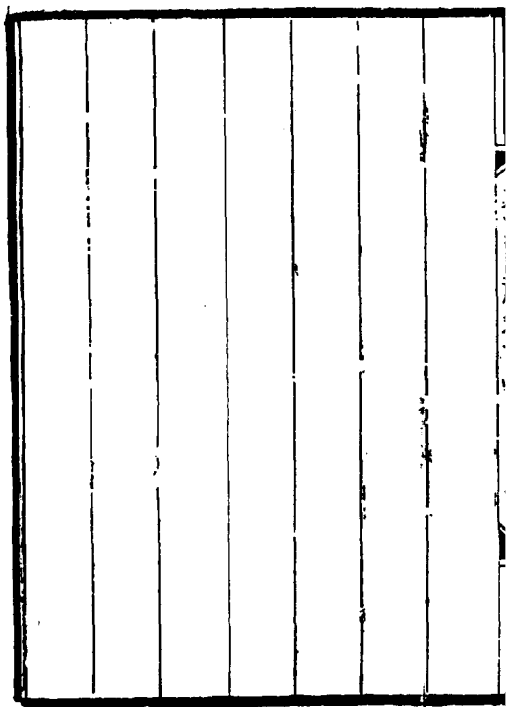

木亥方州部家八十一首圖

亥圖日一亥都覆三方方同九州枝載庶部分正羣家
此則自內而外生也



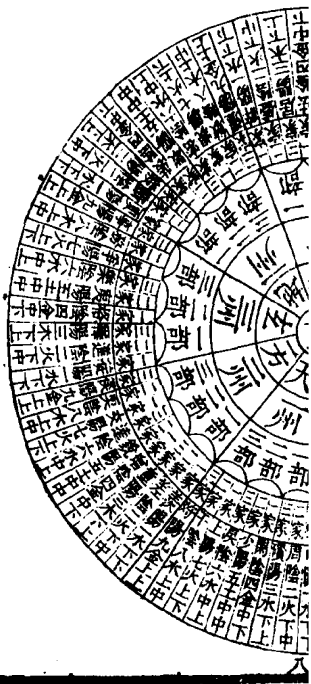

天 立

中周
交奕
夬儀

閑少
徒進
彖釋

上干
格夷
彖樂

羨差
爭務
重事

增銳
法應
迎

地 立

更斷
遇寵
大毅

裝眾
靡文
禮密

親斂
逃唐
彖彊

辟盛
度永
居昆

晦晉
窮

人 立

減吟
止守
堅

翁聚
成關
積矢

飾疑
馴視
將

沈內
勤去
養

晦晉
窮

一玄都覆三方圖
此自上而下生也

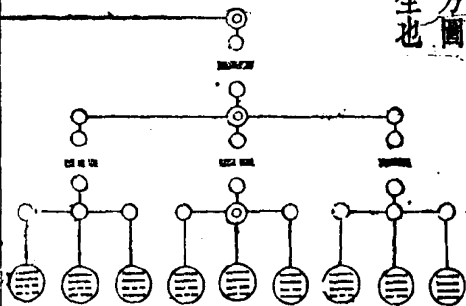

中天玄起
周
磻
閑小寒
少
戾
上大寒
干
狩

大... 元... 分... 首...

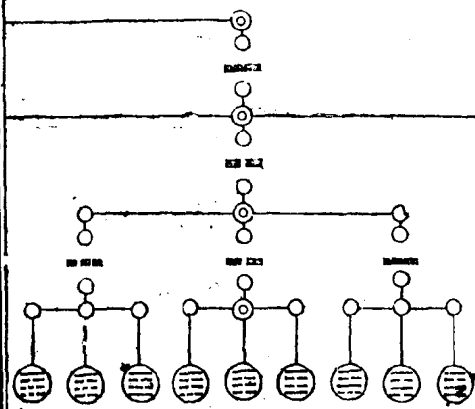

夬
 交
 達
 銳
 童
 差
 羨

驚蟄
 雨水
 立春

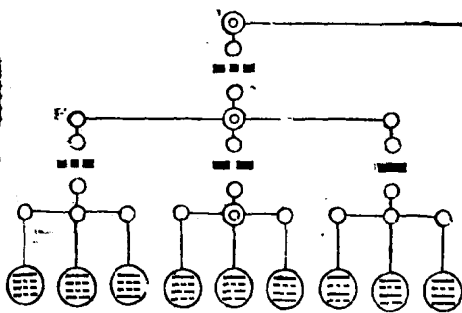

事 務 爭 樂 夷 格 釋 進 從

清
明

春
分

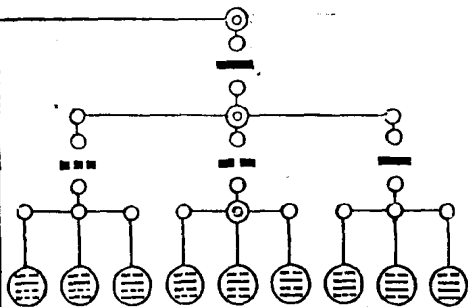

彊 斂 親 密 眾 裝 毅 斷 更
小滿 立夏 地玄起 穀雨

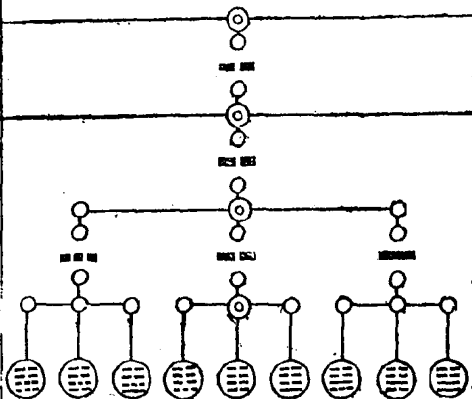

大 寵 遇 迎 應 法 居 盛 晬
 小暑 夏至 芒種

大玄圖秘訣首玄圖

七

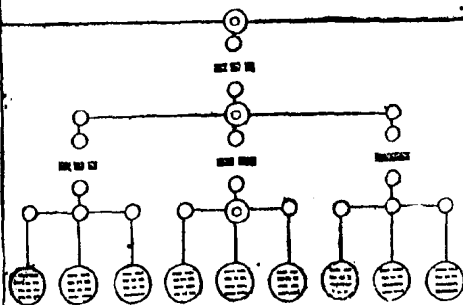

廓 文 禮 逃 唐 常 度 永 昆

立秋

大暑

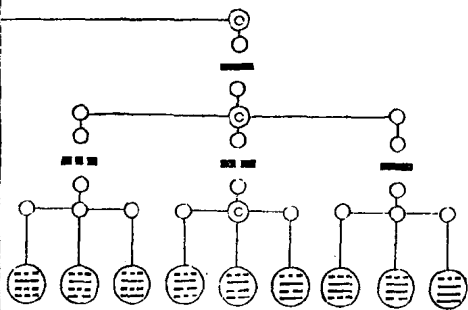

視

疑

飾

秋分

積

聚

翁

白露

守

唸

減

人乞起
處暑

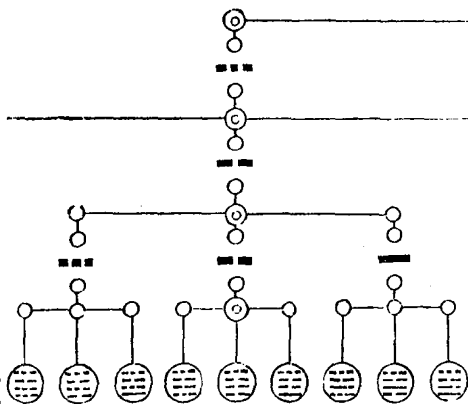

堅 止 割 窮 膏 晦 去 內 沈
立 冬 霜 降 寒 露

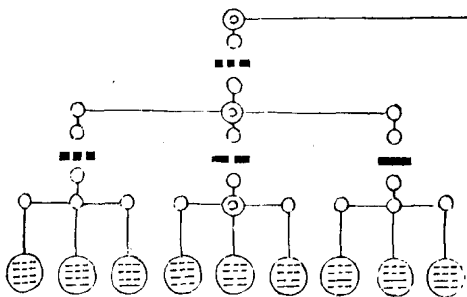

養 勤 難 將 馴 劇 失 闕 成

大雪 小雪

右明儒葉子奇本旨內所載之圖禮案晉范望日圖
畫四重以成八十一家如天運行道無不通也四重
謂分渾天爲方州部家四重之位也畫以三表一易
三畫於四重位中周施上下終於八十有一也

集說

漢紀雄好賦頌晚節以爲無益而止乃依易著太玄經
其文五十萬義合五經

桓譚曰揚雄作玄以爲玄者天也道也言聖賢制法作
事皆引天道以爲本統而因附續萬類王政人事法
度故宓犧氏謂之易老子謂之道孔子謂之元而揚
子謂之玄玄經三篇以紀天地人之道立三體有上
中下如禹貢之陳三品三三而九九而九之故爲八
十一首名以三十五著揲之所著法言太玄漢興以
來未之有也

張衡曰觀太玄知子雲殆盡陰陽之數也非特傳記之

屬實與五經相擬

葛洪曰揚雄著太玄夢吐白鳳皇集其頂上而滅 又
曰揚雄酒不離口而太玄乃就

宋維幹曰揚子欲贊明易道乃大覃思渾天而作太玄
蓋玄生於一而極於三天地人各有九重三而變故
有二十七部天取其一地取其二人取其三自下相
重三位成列各以其數成方州部家因而革之推而
盪之謂之三表由是廣其三材統成九位行陰陽進
退之氣窮日星經緯之機以九州統二十七部以二
十七部統八十一家自家至州統之於伯是以三材
備而萬物生乃以三材配屬於一家以三家配屬於

一部以三部配屬於一州以三州配屬於一方以三方配屬於一歲莫不推之以宿度佐之以五行首以準卦贊以類爻表以會象玄以明易運則通久則極極則變變也者周而復始之謂也易象設位自下而生玄道位分自北而運運則能覆生則能載覆載交泰動變在中而吉凶休咎見矣其用自中孚推六十四卦陰陽之度數律曆之紀綱九九大運之終始也天之氣五日一移七日一節地之氣五日一應七日一易進退有度出處有時所以能經緯天下其防也在乎微其杜也在乎漸二分二至履霜堅冰戒懼之至也所謂太玄之作其知幾乎若夫天道左行日月

右迎天象昭列經緯時成陰陽相交晬魄相感陰陽
氣盛感而下達地氣右動山澤相通陰陽相交晬魄
相感陰陽氣盛感而上通天地氣交水火相薄風雷
相盪剛柔相摩寒暑生焉變化行焉四時成焉萬物
立焉精氣爲物游魂爲變變也者各有所歸聖人以
之乎彰往察來窮微知化極天下之理之深無不研
其幾而探其蹟非覃思之至精其孰能與乎此

邵堯夫曰揚雄作玄可謂見天地之心者也

司馬溫公曰予少時聞玄之名而不獲見及長學易苦
其幽奧難知以謂玄者賢人之書校於易其文義必
淺故願先從事於玄於是求之積年乃得觀之初則

溟滓漫漶略不可入乃研精易慮屏人事而讀之數十過參以首尾稍得窺其梗概然後置書喟然嘆曰嗚呼揚子真大儒者耶孔子既歿知聖人之道者非揚子而誰觀其書昭則極於人幽則盡於神大則包宇宙細則入毛髮合天地人之道以爲一剖其根本以示人所出胎育萬物而爲之母若地履之而不可窮也若海挹之而不可竭也天下之道雖有善者其蔑以易此矣考之渾元之初而玄已生察之於當今而玄非不行窮之於天地之末而玄不可亡叩之以萬物之情而不漏測之以鬼神之狀而不違概之以六經之言而不悖藉使聖人復生視玄必釋然而笑

以爲得己之心矣乃知玄者所以贊易也何歆固知之之淺而過之之深也先儒爲玄解者多矣然揚子爲文旣多訓詁指趣幽邃而又其難知者也故子疑先儒之解未能盡契揚子之志世必有能通之者比老終且學焉

朱震曰曆元始於冬至卦氣起於中孚其書本於夏后世之連山子雲通達陰陽之數故太玄之作發明連山之旨以準周易爲八十一卦凡九分其二卦一五隔一四細分之則四分半當一日準六十卦一卦六日七分也日月之行有離合陰陽之數有盈虛踦贏二贊有其辭而無其卦而附之於養者以閏爲虛也

躋火也日也贏水也月也日月起於天元之初歸其餘也蓋定四時成歲者以其閏月再劫而後挂者由於歸奇六日七分必加算焉以三百六十五日四分之不齊也坎離震兌四正之卦也二十四爻周流四時亥則準之日右斗左乘巡六甲東西南北經緯交錯以成八十一首也一月五卦侯也大夫也卿也公也辟也辟居於五謂之君卦四者雜卦也故一亥象辟三方象三公九州象九卿二十七部象大夫八十一首象元士其大要則曆數也律在其中體有所循而文不虛生也

晁公武曰揚子雲撰玄當時誦其艱深或以爲吳楚僭

王或以爲度越老子大抵譽之者過其實毀之者失其眞夫玄雖準易然自復姤而爲乾坤十有二卦皆以陰陽之消長分居十二月謂之辟卦固有序矣其餘一月而四卦之序云何耳如中孚頤何以爲一日之卦也曰公卿大夫侯者何謂也其所謂屯正於丑間時而左行蒙正於寅間時而右行者其旨可得聞歟又一陽一陰者玄相錯之法也然養爲陽而中不爲陰水火木金土者玄相傳之法也然姤爲金而羨不爲土其自相反類豈得無說哉

高似孫曰子雲亦有得於易之學而欲自神其用者其曰天以不見爲玄地以不形爲玄人以腹心爲玄此

子雲之所以神者也子雲之意其疾莽而作者乎哀
平失道莽輒亂常子雲酌天時行運盈縮消長之數
推人事進退存亡成敗之端存之於玄而成八十一
首七百二十九贊明天人終始順逆之理正君臣上
下去就之分順之者吉逆之者凶以爲違天拂人賊
臣盜國之戒子雲之意也

晁說之曰予在嵩山得温公太玄集解讀之益知揚子
雲初爲文王易而作玄姑託基於高辛及太初二曆
此二曆之斗分強弱不可下通於今亦無足議温公
又本諸太初曆而作玄曆其用意加勤焉然簡略難
明繼得康節先生玄圖布星辰辨氣候分晝夜而易

玄相參於中爲極悉矣復患其傳寫駢委易亂歲月
斯久莫知其躅手欲釋而意不置乃朝維夜思取曆
於圖合而譜之於是知子雲以首準卦非出於其私
蓋有星候爲之機括不得不然古今諸儒之失則多
矣如羨準小過而以準臨則失之是時水澤腹堅已
終於臨上六而小過初六用事矣或以羨準解尤非
是夷準豫而以準大壯則失之是時始電終於大壯
上六而豫初六用事矣應準咸而非離沈準觀而非
兌震離兌坎是謂四正易所不用則玄亦不能準玄
旣不準坎震而乃獨準離兌邪永準同人而非恆先
此涼風至常已準恆繼之以白露降度乃準節今永

當寒蟬鳴應準同人豈可汨亂後先乃復準恆於後
邪疑準賁而非巽蓋鴻鴈來而翁準巽立鳥歸而聚
準萃羣鳥養羞而積準大畜雷乃收聲而飾準賁矣
疑當蟄蟲培戶則又可汨亂後先乃復準巽邪或以
疑準震尤非是此難與諸家口舌辯也睽準乾而在
地中則無當於乾沈準觀而在人中則無當於觀守
再準否而無當於否馴準坤而星窮候盡則無當於
坤將準未濟而析木之已終星紀之未見則火不能
降以濟水水不能升以濟火此立又以明易之陰陽
進退盈虛之幾者也惟坤既無當於卦則無當於爻
以示爲用者八十而一則虛也虛一卽虛五也易天

地五十五之數與夫大衍四十九之數復七日之數其所以虛而無用者坤以藏之也陰虛無用而運行無疆陽則始終變化而不息故彊準乾而爲冬至之終睟又再準乾而爲夏至之始與馴之準坤者不同也易乾坤之闢闔以頤中孚爲一氣玄則始之於中終以養通而候之則易之歲功建中先乎周以明中孚之生復迎先乎遇以明咸之生姤而易之月紀乃正易以爻直日而夜藏其用玄以贊分晝夜而用事則易之日法乃全日中日更日減是謂三玄而乃與三易相盪凡此若玄之異乎易者然於易極深研幾之功則大矣如養爲陽而中不爲陰狩爲金而羨不

爲土之類又若玄之自相詭異者然變化正於是乎
在學者可按譜而考焉

趙秉文曰易有八物而五行萬事在其中玄則列之以
三才本之以五行表之以陰陽推之以律曆而天下
萬事之理具要其歸爲道義而作也卦用八著用六
玄則首用九著用六互彰之也易在道數象義說易
者言道義則遺象數言象數則遺道義玄則兼之其
於聖經不爲无助昔人譏屋下架屋不猶愈於章句
一偏之學乎後之言術數孰與張平子以平子不敢
輕議太玄而後儒非之恐幾率易僕因范注誤以九
首之符陽家陽畫至十首羨之初一又爲陽家陽畫

則晝多於夜禍福殺亂其說時有不通又經云旦筮用經夕筮用緯舊注以旦用一五七夕用三四入日中夜中用二六九蘇氏攻之以爲中夕筮吉凶雜至旦筮非大吉則大凶是吉凶雜終不可得而遇也揚子擬聖不應尙誤此殆歲久失傳及考玄數五爲中夾注土行所在經緯雜用旦筮有三表一二三一表也四五六一表也七八九一表也表取其一以爲占且筮用一與七皆取其初遇至於四爲緯五則經緯雜无已則用六矣一六七吉凶雜與日中夜中夕筮同況睟首一六七皆吉而唵首一六七皆凶亦有時而純吉純凶矣恐旦筮當用一六七夕筮當用三四

八日中夜中用二五九二爲經九爲緯五雜用之也
筮有四星時數辭注星若於一度也時謂旦中夕也
數謂首數之奇耦辭若九贊之辭也時若旦筮遇陽
家其數自奇辭自多吉是時數辭皆吉何以別之子
竊意星二十八宿是也又有四方之宿各分配日月
五星數有干支之數律曆之數玄算之數與筮數雜
用之此揚子所以知漢二百載而中天平子所以知
漢四百載玄其興乎之驗也玄有文告等十一篇宋
陸及王氏辨之詳矣茲不復云獨首贊與晝夜不合
及首贊之辭與首之名義亦當如六十四卦卦義相
合而注間有不悟輒以他義釋之恐有未安理當釐

正庶幾粗明萬一耳

張行成曰子雲作太玄用心亦勤矣後世之士好之者寡排之者眾豈非玄學深奧通之者難非之則易乎自溫公集注首贊而玄之義理始煥然明白矣邵子雖言玄數要而未詳行成輒拾其遺意委曲解釋以明律曆之原以採用數之旨併取晁說之星紀譜而是正之命曰翼玄庶幾觀者知玄不徒作於易誠有大功而非贅疣也

太玄闡祕卷首

太玄闡祕卷一

聚學軒叢書第四集

江都陳本禮纂述

貴池劉世珩校刊

玄首總序

馴乎玄渾行无窮正象天

不言天而言玄者取天玄之義也馴純也馴乎玄言玄之

理即天之理也故曰

陰陽此參

此比也參三也太極

中有陽比而參之故成三也三三相乘爲九乃

能盡乎玄之理而天下萬事萬物之情見矣

以

陽乘一統萬物資形

范望曰資取也陰陽相參以成三方一陽統一方三統相承以

生萬物故萬物咸取形於是也○司馬溫公曰一陽謂冬至也太初上元十一月甲子朔旦冬至无餘分

後千五百三十九歲至甲申朔旦冬至无餘分又千五百三十九歲至甲辰朔旦冬至无餘分復還至甲

子冬至无餘分凡千五百三十九歲爲一統三統爲一元一統朔分盡一元六甲盡方州部家

三位疏大成

温公曰揚子名首之四重爲方州部家者取天下之象言也故以一玄都覆三

山陰縣志

方方同九州枝葉庶邦分正羣家玄者天子之象也
方者方伯之象也州者州牧之象也部者一邑之象也
也家者一家之象也上以統下寡以制眾而網紀定
矣三位一三也以一二三錯布於方州部家而八
十一首曰陳其九九以爲數生爲方州部家轉而相
成矣
乘以成八十一首七贊上羣綱乃綜乎名贊九贊也
百二十九贊之數也
之名也○溫公曰揚子以七百二十九贊漫漶難知
故以八十一首各舉其名區別其誦若網之在綱有
條而不紊故曰贊上八十一首歲事咸貞葉子奇曰
羣綱乃綜乎名也
統七百二十九贊二贊當一日凡三百六十
四日半備一歲之日數故歲事皆得其正也

玄測總序

盛哉日乎丙明離章五色滄光

丙明離文滄粹也○陸

謂行於七百二十九贊之中爲晝夜休咎之徵也日
含五行之精以爲光明故稱信○溫公曰晝夜循環
寒暑運行以生衆萬物成立歲功皆日之所
爲也物之五色非日不彰故以爲序測之端
夜則測

陰晝則測陽

一日兩贊前贊晝後贊為夜晝夜之測或否或臧否

善臧

善也陽推五福

洪範五福壽富康

以類升書曰惠迪

故以類

陰幽六極

折疾憂貧惡弱

以類降溫公曰晝

陰陽為出陰為入

陰為入陽為顯

陰為隱陽為善

升降相關

大貞乃通

書曰九贊之位陰家以一二三五七七九為

夜二四六八為書且占

夜則凶故晝夜之測

有臧否也臧得陽故福以類升

否得陰故極以類降升中有降降中

有升二者相關

大正之道乃通也

經則有南有北

緯則有西有東

九為緯夕筮用馬日中夜中雜用二經一緯二六九

也假如且遠用經當九贊之一五七也

遇陽家則一

五七並為書是為一從二從三從始中終皆吉遇陰

家則一五七並為夜是謂一違二違三違始中終皆

凶若夕筮用緯當九贊之三

四八也遇陽家始休中

終否遇陰家反是日中夜中雜用二經一緯當九贊

終否遇陰家反是日中夜中雜用二經一緯當九贊

太玄闡秘卷一

二

一緯當九贊

終否遇陰家反是日中夜中雜用二經一緯當九贊

太玄闡秘卷一

二

一緯當九贊

之二六九也遇陰家始
中休終咎遇陽家反是
巡行六甲與斗相逢歷以紀
歲而百穀時雍逢也蓋日右行而左還斗左行而右
旋各一周天日在牽牛初度斗建子位是相逢
而成一歲之事故百穀告成而時和年豐也

太玄經首

三一 方一州 中 天玄起陽家一水下下日舍牽牛斗建
一部一家 中 子律中黃鐘冬至節應卦準中孚○已

下四十一首屬陽
故辭皆以陽爲首

陽氣潛萌於黃宮信无不在其中 每首各按時令備具
書法字法可名爲月

秋 令春

傳 此首辭也贊之綱領也冬至陽氣潛萌地中黃
宮黃鐘之宮歷元也信者一歲二十四氣七十

二候盈虛之消息也○世祖生於哀帝建平元
年正公草玄之時故借天元大運隱喻世祖龍
潛藩邸其間雲龍會合之奇悉寓於八十一家
七百二十九贊之內故曰信无不在其中也

初一 水 昆 同

此贊辭也首辭總括其理贊

情也昆侖象天无不包旁薄猶彭魄象地无不載幽

者兼其理之幽深玄遠一爲太極初分之始天一生

水金水內明猶人心之明德虛靈不昧能測深及遠

天地且不能隱其情况萬類乎○凡首屬陽家則贊

逢一三五七九爲晝辭皆吉二

四八爲夜辭多凶陰家反是

測曰昆侖旁薄思諸貞也冬至陽生之始生則動此

之之始不雜人欲故正大忠大倭大奸大惡皆由於

思之一念所由生也思諸貞欲人謹之於微也○鴻

範五行傳曰思不齊是謂不聖

厥咎彘厥罰恆風厥極凶短折

次二 夜 神 戰 于 亥 其 陳

去聲 陰 陽 地 二 生 火 生 即 遇 克 火

者陰陽之靈氣也亥也者窈冥沖漠之府也陳者未

戰而排列其卒伍也陰陽者善惡分爭之象也易曰

剛柔始交而難生故戰於亥○范曰二火也在中爲

陰盛之極至與陽爭兩敗俱傷此則火遇水克有兩

不相讓之
勢故戰

測曰神戰於玄善惡并也

并奪也。○玄文曰神戰於玄何爲也。小人之小雜將

形於外。陳陰陽以戰其吉凶者也。陽以戰乎吉。陰以戰乎凶。風以議虎雲以知龍。賢人作而萬物同。

次三

木

龍出於中首尾信

申

可以爲庸

天三生木木爲青龍故稱龍能

在水中蛟龍得水則能興雲雨膏下土首尾申者正出潛離隱大有爲之時也庸法也龍之潛見飛躍能各因乎其時故可法也此正陽之龍在下爲九二在上爲九五皆具有中德故可法

測曰龍出於中見其造也

造作也有大人之德然後能變化有爲故易曰聖人

作而萬物覩

次四

金

庫

音

虛无因大受性命否

地四生金金在水世水洩金氣故庫虛也

无因无所承也。語云爲高必因山。陵爲下必因川。澤高不因山。陵必崩。下不因川。澤必竭。四以庫虛无因之人而欲妄希大受必致性命否也。

測曰庫虛无因不能大受也

因者如舜受堯禪禹受舜禪皆非无因而得者

也今莽以一外戚无賴遂欲妄希非分而干天位豈可得乎

次五

上

日正於天利以其辰作主

天五生土五爲陽首之主日君象如人主

君臨天下正於天者天子當陽如日臨午辰時也五居中體正得位當書有大人之德故能時乘六龍以御天爲天下萬國黎民之主也○哀平之世正天下大亂之時焉得日正於天耶迨後世祖中興鄒南卽位方是利辰作主法言曰漢興二百一十載而中天其庶矣乎

測曰日正於天貴當位也

天統明而羣陰退避也跋扈者不敢肆其僥倖之心

陰謀者不敢逞其篡逆之志所以然者貴當位也

次六

水

月闕其搏

同

不如開明於西

六爲盛極極則虧此戒小人之盛滿

也開明者哉生明也闕搏者哉生魄也闕則寤消而至於晦不如開明於西之漸盈也○玄以此贊當冬至夜子之半正陽生之時陽生則陰退故月闕其搏

測日月闕其博明始退也

日中則昃月滿則虧明始退者君漸昏暗國政日非

小人之佞者奸者日漸盈於朝也

次七

火

酉酉火魁頤水包貞

二爲火之廢故戰於亥水火相克也七爲火之王而

在禍始酉渠長魁帥也酉酉者火性猛烈而炎上無以濟之勢將爲寇頤養也幸值天一之水浮天載地又值斗正建子子爲陽水陽伏陰中火育水腹水火相交各得其用以成既濟之功故曰水包貞○酉酉字已見其猛烈一魁字更見其氣燄薰天

測曰酉酉之包任臣則也

則法也君之克濟必資於臣養之者水之力調和鼎

鼎者臣下之功勳故曰任臣則也亥文曰酉酉之包何爲也仁疾乎不仁誼疾乎不誼不仁不誼指酉酉火魁而言也又曰君子寬裕足以長眾和柔足以安物此指頤水包貞而言也其云天地无不容也不容乎天地者其惟不仁不諂乎此則直言刺莽不啻大聲而疾呼之矣

次八

木

黃不黃覆秋常

八爲地木陰木也雖居中得位然陰邪性成時值秋令木葉宜

黃而不黃直欲炫奇表異以欺世盜名不復顧秋常之覆也

測曰黃不黃失中德也

中美德也木當黃而不黃與不黃而黃皆非常道此刺莽

也史稱莽自謂黃帝後郊祀黃帝以配天黃后以配地改正朔易服色配德上黃使節旌旛皆用純黃今

日黃不黃者蓋譏其遙遙華胄冒認祖宗不知有玷於倫常之序故曰失中德也

上九

金顛靈氣形反九爲陽之窮數之終也禍由於下

則金死故魂登於天魄歸於地其靈顛矣

測曰顛靈之反時不克也

此殆預卜莽避兵漸臺隨斗柄而坐之時也

☳

一方一州二家周陰家二火下中次入

陽氣周神而反乎始物繼其彙

傳

地二生火故周屬火周者復之義也易曰復其見天地之心乎陰不極陽不生陽自去年冬至

至今年冬至節交始還本位故曰周神者陽之靈也陽氣之發周而復始萬物之繼其彙而發

者萌芽甲拆皆陽之神爲之也故
易曰神也者妙萬物而爲言者也

初一

水

還於天心何德之僭否

天心中也僭差也否不
然也初一之水還於天

心固爲合德然家性屬火而水克之傷其本根之地
是爲僭也故否○陰家以一三五七九爲夜辭多凶

二四六八爲書
辭皆吉後做此

測曰還心之否中不恕也

史稱邳惲明於天文知漢
必再受命因上書說莽曰

上天垂戒欲悟陛下令就臣位取之於天還之於天
可謂知命矣莽大怒繫惲獄此卽還心之否所謂不
也恕也

次二

火

植中樞周无隅

范曰二火也正午爲中樞立則
運二極相當爲天樞紐運周書

夜故言无隅隅方也晝夜周
運不絕无方隅之可指也

測曰植中樞立督慮也

范曰督正慮度
也運以正度也

次三

木

夜出我入我吉凶之魁

我三自謂也三爲木而在
火家常日之夜火由木生

木還火滅禍由己生孽由自作故曰出我入我吉凶之魁

測曰出我入我不可不懼也

陰符經曰火生於木禍發必克奸生於國禍發

必滅此之謂也

次四

金

帶其鉤鞶錘

音垂

以玉環

温公曰鉤所以綴帶錘以繩繫之也玉象君子

之德鏡以象周旋无闕也君子德義可尊作事可法容止可觀進退可度以臨其民故曰帶其鉤鞶錘以玉環言以禮自約束周旋无闕也帶與環皆寓周之義

測曰帶以鉤鞶自約束也

次五

土

土中其廬設于金與厥戒渝

渝變也五值火世有火以生之故能

中其廬以居土生金故能有金與以御廬非不安與非不美然小人无德以堪之况火性不長土金易盡小人在上位福崇則驕久樂必淫故戒厥渝也

測曰廬金戒渝小人不克也

次六

水

信周其誠上通于天

六爲陰首之主在地爲臣在天爲斗每逢建子上與

日合一歲一周不紊其度不爽其期所謂信周其誠也子爲陽水六爲陰水二水會合同營天心故曰上通於天也日星配合運行

無窮所以爲周之義也
測曰信周其誠上通也

次七

火

豐淫見其朋還于蒙不克從

豐大淫溢也七以陰邪而在禍始是

質本昏暗不明藉家性之火以豐淫自侈不自知其妄也朋謂二乃其良朋不能改過自新從良朋之所爲故依然還於蒙昧也

測曰豐淫見朋不能從也

次八

木

還遇躬外其禍不大

八以敗木而值火世是身

火雖烈固在身外不害厥躬故其禍不大也

測曰還遇躬外禍不中也

上九金

還於喪或棄之行

九盡數窮還於喪者中之上

上九既值火世又下遇廢木木能生火金亦克周之還而仍遇喪也或棄之行者君子處漏亂之世遭重喪之阨道既不行惟有棄之他往或可免焚克之害也

測曰還於喪其道窮也

☵

一方一州

一部三家

磧音賢陽家三木下上卦準屯

陽氣微動動而磧磧物生之難也

傳

天三生木是時陽氣雖回陰寒正厲木之抱根負陽而生者動即遇磧磧者艱險也以微微之

力欲拔難濟世救人於險其可得乎夫物生之難也固天道使然要亦時逢百六阨丁陽九君子蒿目時艱亦惟守時待運聽天由命而已矣

初一

黃純于潛不見其眡藏鬱于泉

温公曰家性爲

拔難之心者也然陽猶藏鬱於泉雖欲化育萬物而人尙莫能見其眡域也猶君子有拔難之心利澤將

施於天下而人未之知也。○世祖生於哀帝建平元年，至莽居攝稱尊，年始十一歲，故曰藏鬱於泉。

測曰黃純子潛化在噴也。

噴者密議也。當艱險之世，機事不便，明言於噴室中。

密議之考，世祖生於白水鄉，故曰藏鬱於泉。天文議記曰：星李掃宮室，劉氏當復興。宛人李守善，星曆嘗謂其子通曰：劉氏復起，李氏爲輔。會秀賣穀於宛，遂與噴室定議，恢復漢室。故曰化在噴也。

次二

夜黃不純，屈于根。黃不純，臣逆節也。二屬火在木，世以臣克君，是本根先屈，枝葉

何由得伸乎？

測曰黃不純，失中適也。

適同嫡，葬非劉氏嫡嗣而妄據天位，故曰失中適也。

次三

木

赤子扶扶，元貞有終。

赤子，稚木也。扶扶，望有力者。掖之也。是時天下荒亂，

民首思漢三以木扶木，必具有元貞之德，方可以拯天下之難而定其亂也。

測曰赤子扶扶，父母贍也。

贍望也。父母孔邇之思也。

次四

金

拔我不德，以力不克。

我木自謂也。四以金之堅剛固，可以拔我於難世矣。

然拔我之人即屬克我之人故曰
不德人既不德焉能用拔我也

測曰拔我不德力不堪也

時安眾侯劉崇及東郡太守翟義起兵討莽皆不克

死之故曰
力不堪也

次五

土

拔車山淵宜于大人

王曰山淵皆道之險者五

人之德故能拔車出險爲萬
物之所利見故宜於大人也

測曰拔車山淵大位力也

次六

水

將其車入於邱虛

同墟此時車難拔矣然獨之

虛荆棘之地益見屯難之
時无往而非險逆之境也

測曰將車入虛道不得也

次七

火

出險登邱或牽

去

之牛

火生土故爲邱出險指
六謂纜出水險又遇高

邱高邱小險固不憂乎不濟況或助之牛以
牽車乎如君子既能濟險復有賢才助之也

測曰出險登邱莫之代也

代替代也莫之代益見其登邱之難无有力者之

代挽其牛也

次八夜

木車不拔

斡音軸折

王曰斡人脛也无德而將車出難禍又至矣如以人代牛

引車不拔而斡軸俱折矣

測曰車不拔躬自賊也

上九晝

崇崇高山下有川波其人有輯

同楫航可與過

平過下舊有其字與韻不協衍文也上九爲積之極曰崇崇則山非一重下有川波則險而更險矣金性堅剛力能濟險而又有濟險之具可以一航而過矣

測曰高山大川不輯航不克也

䷋

一方一州

閑

陰家四金中下日次玄枵斗建二部一家丑律中大呂小寒節應卦準屯

陽氣閑于陰積然物咸見閑

傳

地四生金金在卦屬乾爲寒爲冰此時寒冰正

堅微陽爲堅冰所閑伏不得出猶君爲強臣所

初一夜

蛇伏于泥无雄有雌終莫受施

雄陽受制雌陰

蛇是雌者變而爲雄雄者反變而爲雌矣故曰无雄有雌終莫受施者龍之膏澤不能下逮於民故天下臣民亦无由仰承漢德也○龍無角曰蛇此時龍伏在淵八角未生形未大變故以蛇喻時孝哀欲禪位於董賢此莽之所以起不臣之心也歸咎於君見亂之所由生也鴻範五行傳曰王之不極是謂不建厥咎奮厥罰恆陰厥極弱時則有龍蛇之孽時則有下人伐上之病

測曰蛇伏于泥君不君也

莽之不臣實由於君之不君此特筆也法言曰龍蟠

於泥玩其肆矣李自遠別離曰君失臣兮龍爲魚權歸臣兮鼠變虎殆若是矣

次二

火閑其藏

去聲固珍寶

珍寶重器也二爲平人在險難之世而家藏珍寶宜謹守

管籥自固其藏毋爲大盜所奪此爲善藏者也

測曰閑其藏中心淵也

淵深也中心有主人不能窺我固藏之所也故曰淵

次三

木夜

闕无鍵舍

同捨

金管

温公曰鍵鎖也管所以出鍵者也闕无鍵則舍金管而

不用矣三當日之夜不能防閑失其重權故盜入門也

測曰闕无鍵盜入門也

次四

金晝

拔我輓輒小得利小征

輓輓端橫木輓輓端持衡者拔推而進之於前

也車必待輓輒而後行猶事必待信而後舉也我萬民自謂也四爲近君之大人佐君牧養萬民非義不

行非信不立固猶可小得而利小征也

測曰拔我輓輒貴以信也

次五

土夜

礮而閑而拔我姦而非石如石厲

葉曰五屬土石土中之堅

疑者五居君位而值夜陰木无堅剛之才欲茲堅剛之用拔除姦邪豈有濟乎非石如石者大姦之根本

已深盤踞甚固拔之而土先受伐故厲也

測曰磧閑如石其敵堅也

次六

水

閑黃埃

音

雜席金第

葉曰埃五堵城也第牀黃也閑以黃埃則其防家也周矣

席以金第則其衛體也美矣六當福隆在晝之陽故能以德自因而外患无從而入矣

測曰閑黃埃以德固也

次七

火

阻阻

音

閑於籩條或寢之廬

阻阻行不正也籩條喻惡疾不能俯

仰之人七以陽居陰所行不正顧乃閑於外而疏於內惡人已入其室而寢其廬尚不知也其昏庸如此

何能清奸黨而防邪惡之人哉

測曰阻阻之閑惡在舍也

葉曰自古不明之君未有不以小人為君子者升之

朝廷任之以政及禍變並至雖欲悔之已无及矣

次八

木

赤臭播闢大君不閑克國乘家

赤臭惡人播布散也闢所以禦

寇盜而防中外也入以敗木而逢金世又上近九金中外受克大君若不謹守闕門賊氛一入終有克國

乘家之患乘者襲而取之也

測曰赤臭播關恐入室也

赤臭狀奔之逆迹已著播關則惡聲已載於道路矣

而大君猶不戒慎恐懼嚴行閉守則賊將闖關而入室也克國乘家四字猶祖伊奔告之恐无如哀平不悟此大盜之所

以終移漢祚也

上九

金

閉門以終虛

上九處閉之極失閉之宜關必堅其樓櫓實以軍旅以蔽石如是

則賊始不敢妄窺關門乘虛竊發今關門既虛內无守禦之策民盡逃亡士鮮櫻城之志即使暫收散卒而十不敵一故日終不可實也

測曰閉門以虛終不可實也

☵

一方一州

少

陽家五土中

陽氣澹然施於淵物濂

同謙

然能自戢

同

傳

天五爲土五行惟土最厚此時陽氣微弱力難敷土况歷經廢闕之世府藏既空資生无所故

款然自少漠然薄施於淵而已耳萬物見陽之淡薄如此亦各卑小以謙然自斂也

初一

水

冥自少眇于謙

一以水在土家水爲土克是本

冥眇微也謙而又謙入於微眇不欲以謙自見也

測曰冥自少不見謙也

次二

火

自少不至懷其卹

卹憂也二逢夜陰陰火不能生土以磨其子是於顯復之

恩猶未至也无父何怙无母何恃甯不令爲子者出入抱衾恤靡至之憂乎

測曰自少不至謙不成也

不成其爲謙也

次三

木

動載其得人主之式

載小也三能得土之助萌

也猶人主能卑以自牧德日進而業日修自然光輝前烈而日進乎大故可以爲人主之式法也

測曰載其得其謙貞也

謙以得民是其正也

次四

金

貧貧或妄之振

四爲下祿而在少家故貧貧能自守其貧則正乃欲妄干人之

振已其志鄙矣

測曰貧貧妄振不能守正也

史稱子雲家无儋石之儲晏如也讀逐貧賦可

以知先生之所守正矣

次五 畫地自冲下于川

范曰五爲土故稱地冲虛也家性爲少土而虛少故受百川也

易曰君子以虛受人

測曰地自冲人之所聖也

次六 夜少持滿今盛後傾

王曰當自少之時居極盛之位位既當夜德又失謙謙虛

之時反欲持滿今雖盛大後必傾危

測曰少持滿何足盛也

滿則溢溢則潰不能持久也

次七 火畫貧自究利用見富

究推究也七爲消故貧富謂入入爲木七爲火火貧故利

木富火非木不生母壯則子盛母富則子不貧故利用見富也

測曰貧自究富之聘也

自究者其人謀不臧歟四體不勤歟抑我之不德天厄我

以困窮歟撫躬自問有則改之無則加勉則富將自至故曰富之聘也

次八

夜貧不貧人莫之振

溫公曰入爲耗富夜小人貧而強爲不貧者如是則人誰

振之亦眾所賤惡也

測曰貧不貧何足敬也

入爲木之廢秋木葉落歸林其實內本貧而外充富方且

誇耀於人故不足敬也

上九

密雨溟

音脈沐潤于枯瀆三日射

音亦谷音沐溟音沐猶震

射厥也足也○溫公曰小雨至微枯瀆至燥積潤不已乃至射谷九處少之極當日之晝如君子積謙不

已以至功名光大非燥動而得之也

測曰密雨射谷謙之靜也

靜以俟天



一州二部三家

辰

陰家六水中上卦準發

陽氣乎微物各乖離而觸其類

傳

此天一陽水化而爲陰水也陰水性本虛邪況值辰世而萬物之射地而出者各秉陰水乖戾之氣互相恃強爭鬪此時陽氣乎微不能制陰故各乖離而觸其類也

初一

水

虛既邪心有傾

一在辰世水力不實故虛水性无定故邪水流就下故心傾也

測曰虛邪心傾懷不正也

其危在心不能正也

次二

火

正其腹引其背酋貞

酋就也貞正也腹以喻內背以喻外君臣各正其道

故不致乖離而觸其類矣

測曰正其腹中心定也

次三

木

戾其腹正其背

温公曰小人心不正而求物之正身不修而責人之修舍內求

外弃本逐末是以中外乖爭而陷於敗亂也

測曰戾腹正背中外爭也

次四

金晝

夫妻反道維家之保

男外女內男剛女柔是爲保家之道四爲陰金金性

堅剛是女任男事家行屬水水性懦弱是男代女事皆非正道幸逢福始當晝故能夫婦各反正道則其家有不保者乎

測曰夫妻反道各有守也

次五

土夜

東南射石咒西北其矢

巽爲東南乾爲西北巽之六四曰田獲三品故

射兕於東南也今西北其矢悖其道矣悔亡之象也

測曰東南射兕不得其首

音也首向也○溫公曰五受以小人而居盛位舉

措大繆不能服猛者也

次六

水晝

準繩規矩不同其施

準繩所以爲平直規矩所以爲方圓六爲水水之灌

注川澤陂池无方无定故其施不同家之不齊由於準繩不直規矩不平若欲直之平之須如水之不同其施也

測曰準繩規矩乖其道也

乖其道謂不同其施時當戾世世道人心无不乖異

故君子齊家治國迹雖不同然於經權常變之道不能不易地而施也

次七

火夜

女不女其心子

去聲

覆夫謂

音醜

謀也七逢夜陰

女也子與也言人有所欲心无不肯也八木乃其夫今乃背夫而與他人私謀不正之甚故曰大可醜也

測曰女不女大可醜也

此豈責當時淫女之詞蓋刺漢廷懷二心者外若貞操守

不字之節而暗竇私通於莽如劉歆甄豐輩故曰大可醜也

次八

木晝

殺生相

去聲

矢中和其道

生兕也相矢者相其所向之方不至東南射而

矢西北則其道左矣况殺惡獸誅叛逆固不在乎猛烈恐反受其噬莫若中其度和其弦驅而納諸罟獲

害奔之中令其自死而无怨也

測曰殺生相矢中爲界也

中乃中地也

上九

金夜

倉靈之雌不同宿而離失則歲之功乖

倉靈木精歲星

也雖者金精太白也宿次舍也五星在天連綴相貫
倘或乖離失次則歲功不登九處辰之極而當夜爲
禍之窮故不同宿而離失歲功乖也○臣民離失
上下心乖則國何以爲國乎此爲漢哀帝發也

測曰倉靈之雌失則敗也漢書天文志歲與太白合

年穀大熟太白在北歲
在南則年穀或有或无

☳ 一方一州上上聲陽家七火上下日
三部一家舍危大寒節應卦準升

陽氣育物於下咸射音地而登乎上

傳此地二陰火化而爲陽火也火性炎上故萬物
之在土中者藉陽火之力咸努芽向上如射地

者然登
升也

初一晝上其純心控厥銚銚音讒銳進也○范曰家爲

日鏞銚以水克火故如控
也水性專一故心純也

測曰上其純心和以悅也君子能以純一之心孕育
萬物控其銳進躁急之志

日就月將自然高
大故和以悅也

次二

火夜

上无根思登於天谷在於淵

葉曰二逢夜居陰不得陽氣是火无

根也谷在下淵尤在下物必本立而後盛大方能登
壑昂霄今无其本而欲上登於天吾恐其欲上而愈

下欲高而反卑也

測曰上无根不能自治也

次三

木晝

出于幽谷登于茂木思其珍穀

温公曰珍穀喻美道也君子乘

惡就善舍邪趣正如鳥出幽谷而登茂木也三爲思上故曰思其珍穀詩云出自幽谷遷於喬木鳥向知遷而思珍穀况於人乎

測曰出谷登木知向方也

次四

金夜

卽上不貞无根繁榮孚虛名

温公曰卽就也榮木華也四爲福始

而當夜故不正也夫以不正而得祿猶木无根而有榮雖繁多不能得實也信惟虛名而已語云不義而

富且貴於
我如浮雲

測曰卽上不貞妄升也

次五

畫鳴鶴升自深澤階天不恁

同作鶴澤鳥階級也階天猶登天之有梯

也詩曰鶴鳴於九臯聲聞於天五位得中當陽有其德有其位雖升階登天又何作乎

測曰鳴鶴不恁有諸中也

次六

水夜升于堂顛衣到

同倒裳廷人不慶堂爲衣冠之地廷人具瞻之所

六過中而當夜以小人而居君子之位故儀容不整衣裳顛到失大眾之望矣

測曰升堂顛到失大眾也

次七

火畫升于顛臺或柱之材

温公曰七爲敗損而在上體是升於顛敗之臺也然

當日之畫雖在衰危而得良輔如將顛之臺柱以良材則高而不危也

測曰升臺得柱輔拂同堅也

次八

木

升于高危或斧之梯

王曰八居遷滿之地位且當夜而務進不已如升高

履危而或斧去其梯欲求復下不可得矣

測曰升高斧梯失士民也

溫公曰八爲禍中而當夜小人驕亢於上不恤士民

如升高斧梯危莫之救夫士民者國之梯也梯斧而國危矣

上九

金

棲于窟

同

初亡後得基

樞樞木也九爲禍極而在火世金遇火克故初

亡也後得基者謂得日之晝槁木逢陽枝葉復生如獲賢人之助不但救亡並可立邦家再造之基也

測曰棲窟得基後得人也

☵

一

方

一

州

陰

家

八

木

上

陽氣扶物而鑽乎堅鈴

古洽切

然有穿

傳

此天三陽木化而爲陰木也干者冒犯也鈴透

堅聲也是時陰氣猶堅凝乎上陽氣漸壯有力故能扶物而鑽之鈴然有穿者陰木力壯

更得陽扶突然冒土而出故鈴然有穿也

初一水丸鑽鑽于內隙厲也温公曰丸者流轉无所不入

問隙從而說之若信納其非則无所不入矣此國家所以危也○史稱平帝嗣位太后臨朝稱制莽以外戚媚事太后者萬端賂遺左右動以千萬數又諷單于令遣王昭君女入侍以悅太后此所謂丸鑽鑽于內隙也

測曰丸鑽于內轉丸非也鑽於外人或可以共見鑽於內於人所不知之地則

苟且无恥无所不至矣故曰非也

次二畫以微干正維用軌命微者奄尹小臣也軌命法

顏直諫君必不納軌用法言如循車之轍迹利而順導之也

測曰以微干正大諫微也大諫不能入故必待小臣以微詞動之也

次三木箝同鍵挈挈匪貞温公曰箝者緘束使不得移

之術說人求合者也挈挈急急也言小人以術急急求合非正道也

測曰菑鍵挈挈干祿回也

回邪也

次四

金

晝干言入骨時貞

溫公曰干言直言犯上之言入骨喻深切時貞者時然後言之

義夫切直之言不當其時无益於人徒自取怨咎而已故君子貴於時貞也

測曰干骨之時直其道也

直其我所當進之道

次五

土

夜蚩蚩于邱飴或錫之坏

溫公曰蚩蚩愚貌邱以喻高大飴錫也以

喻甘美坏未燒土塊以喻惡物五以小人而居盛位不度其德而嗜利如飴欲積如邱陵之多无厭之求

故人皆賤惡而以土塊與之也

測曰蚩蚩之干錫不好也

錫不好者明知其愚而愚之也

次六

水

晝幹干于天貞馴

木得水養故枝幹長大上干於天也洪範木曰曲直曲直者其

貞也馴順也順其曲直之性而敷榮布葉故得其正也

測曰幹干之貞順可保也

順則枝葉扶疏无撓折之患故可久長也

次七

火聲

何戟解解

音解 葉曰戟有枝兵也解解戟多

其何戟解解然之多而相遇也

測曰何戟解解不容道也

温公曰小人之性多所干犯如何戟而行遇物絀羅

不容於道也

次八

木

赤舌燒城吐水于餅

赤舌燒城猶眾口煉金之

舌赤若火勢欲燒城燒城者假象也君子信理不受其詐吐水於瓶亦假象也彼以假火燒城此亦以假

水厭勝之也。陳明卿曰句有紫金光聚

測曰赤舌吐水君子以解崇也

崇怪異也赤舌之辭无端造謠誣毀正人

此所謂崇也君子惟以不解解之則崇自滅矣

上九

金

干于浮雲上墜于天

九爲禍極而當夜小人之

求不義之富貴也夫躡虛空而求不義之富貴必有傾跌之患故上墜於天也

測曰干于浮雲乃從天墜也俗語云爬得高跌得重此之謂也

☰☷ 一州狩 同疏陽家九金 三部三家 上上卦準臨

陽氣疆內而弱外物咸扶狩而進乎大狩王本作狩小宋本作延陳本

作鈞子雲用古字字書多不收

傳此地四陰金化而爲陽金也金得陽力故內疆堅陽猶弱外曰咸扶狩而進乎

大者是狀其初出土時形象

初一水自我匍匐好去聲是冥德匍匐孩提不能站立伏

也冥德陰德人所不知己獨知之故曰冥也一在全世水生之初卽好行此冥冥陰德也陰德者膏澤下

於民也

測曰匍匐冥德若无行也人不見其德故若无行也

次二火熒狩狩音狃音狃不利有攸往熒爲火光熒狩者火而夜獵也狃狃

羣犬爭食而吠也不利有攸往者方言曰犬有不吠而齧人者名曰冷狽往恐被齧也。按狩字一作扶疎義解如首解是也。一作狩獵義解如此解是也。按爾雅冬獵爲狩又火獵爲狩蓋狩字體與狩相似或古字可通存攷

測曰熒狩

狩

狽狽多欲往也

冬狩夜獵人多欲往貪利縱欲而不虞其犬之

能齧人也

次三

書木

卉炎于狩

狩

宜于邱陵

卉短草也炎野燒也獵火也宜于邱陵者以短

草之光而能照耀郊原者其所處高也

測曰卉炎邱陵短臨長也

次四

金

狩

于酒食肥无譽

四在福初而當夜小人昏暗不明但知漁獵酒食充

肥而已而於致君澤民之道无聞焉體雖肥何足譽耶

測曰狩

狩

于酒食仕无方也

方法也

次五

土

狩

有足託堅毅

同毅五居中而當晝爲狩獵之主有足者車堅馬良宜其

得禽之多也

測曰狩

狩有足位正當也

次六

水

獨狩

狩

逝逝利小不利大

逝逝獨往之意六居盛大之位凡事不資

於人輒欲獨往自獵以期詭遇一朝而獲十禽禽雖多然非正也在小事猶可若軍國大事苟或不正則必有顛越之患矣

測曰獨狩

狩

逝逝不可大也

次七

火

晝

白日臨辰可以卒其所聞

辰時也七逢衰敗物將老矣桑榆雖晚白

日猶明苟能卒我所聞尚可以網羅今古涉獵未見以卒我未竟之志也語云朝聞道夕死可矣昔衛武公年九十五猶作懿戒之詩以自警可謂耄而好學者矣

測曰白日臨辰老得勢也

勢力也謂得力用於暮年也

次八

木

夜蚤虱之狩

狩

厲

葉曰蚤虱細小陰惡之物但知

小人臨政專務剝削民膏殘民養己宜其厲矣

測曰蚤虱之狩

狩

不足賴也

上九

企

全狩

狩

參

音患

其首尾臨于淵

九在金世重剛而嗜殺然遇畫逢陽

有不忍盡殺之意但參其首尾而已猶欲全其生也臨於淵者謂凌險阻入不測設遇猛獸猝發與不及還藪人不暇施巧雖有逢蒙烏獲之勇力不能施豈不危乎故曰恐遇困也

測曰全狩

狩

之參恐遇困也

自中首起至狩首止爲天玄初九之九首終陽

終起陽

三

一方二州

羨

陰家一水下卦準小過

陽氣贊幽推包羨爽未得正行

傳

羨邪曲不正之象贊助包裹也是時土氣纒疏堅冰未泮幽物之鑽而未出者則陽贊助之包

物之穢而未開者則陽蕩折之羨爽物之卷曲於土中者不能挺然直出故曰未得正行

初一

水

夜羨于初其次迂塗

葉曰次次第也一爲思始而在羨邪之初其初既邪則其

後必至迂曲其行不復得其正也

測曰羨于初後難正也

次二

火

畫羨于微克復可以爲儀

溫公曰二爲思中而當畫邪而未遠所失尙微

若能自復於中猶可以爲法也易曰不遠復无祗悔元吉

測曰羨微克復不遠定也

定克復也

次三

木

夜羨迂塗不能直如

葉曰三逢夜陰已過於中故邪行於迂曲之塗不能直如

也

測曰羨迂塗不能直行也

次四

金

畫羨權正吉人不幸

葉曰四爲大臣當羨邪之世五旣不君大臣不得已乃行

權而放廢之如湯武伊霍是也事雖反常蓋權而得其正者也然此事豈聖賢之本心哉蓋適遇其時不得不然以救民於水火此聖賢之不幸也

測曰羨權正善反常也

羨其權以行事如湯武者然必上應天心下順民命猶且

不可況出於不正乎莽之弑孝平廢孺子嬰直是大逆无道豈得謂之爲吉人乎

次五

十夜

孔道夷如蹊路微如大輿之變

葉曰孔道大道也夷平也蹊路

小路也大輿大君所乘五爲羨邪之主舍大道而趨旁蹊甯不爲大輿之憂乎

測曰孔道之夷奚不遵也

詰之也

次六

水晝

大虛既邪或直之或翼之得天夫

天同矢天夫直臣也○葉

曰六居盛極而不中宜有虛僞邪枉之失幸得晝陽之明故或有以直之或有以輔之由其得直臣之多也

測曰虛邪天夫得賢臣也

次七

火

曲其故迂其塗厲之馴

葉曰故者已然之成法七爲失志不能直從其

已然之成法而迂曲其所行願乃危之漸也

測曰曲其故爲作意也

作意謂尙新奇也

次八

木

羨其足濟于溝瀆面貞

葉曰足所行也面所向也溝瀆險難之地當羨

邪之世不暇正行期以濟於險難全身免禍而已毋害其趨向之正也

測曰羨其足避凶事也

可以知子雲之志矣

上九

金

車軸折其衡

音

四馬就括高人吐血

折也括結也

馬蹄攢族如結也國家大事去矣滿朝豈无忠貞報國之人然軸折馬括欲行而力不能此忠臣志士所以憤激而至於吐血也○温公曰行邪不已至於禍極故軸折衡折四馬絪結而車上之人被傷也高人以喻在

高位者

測曰軸折吐血終不可悔也

人臣生當亂世遇至愚之君雖粉身報國其如

君終不
悔何

三

一方二州差陽家二火下中日次厥營斗建寅
一部二家律中太族立春節應卦準小過

陽氣蠢闢于東帝出

由舊說

羣雍物差其容

傳

差改蠢動闢開也雍和也易曰帝出乎震月令
孟春其帝太皞其神句芒蠢闢者青陽開動根

亥以遂皆雍和次第而出氣象一新
如有神助之者然故物改其容也

初

一水

晝微失自攻端

攻克治也端始也家性屬火一爲
思始而當晝雖有微失能以水滅

火自攻其端故不
致大有所失也

測曰微失自攻人未知也

次

二火

夜甯其所好

去聲

將以致其所惡

去聲○温公曰甯
漸也所好謂利欲

也所惡謂禍殃也二爲思中而當夜
惑於利欲甯以差失將致禍殃也

測曰甯其所好漸以差也

次三

木書

其亡其亡將至于暉光

葉曰重言其亡其亡者在治安而常虞喪亡之

及也三逢晝陽之吉而能思故能安不忘危治不忘亂終能保其治安而至於暉光之盛也

測曰其亡其亡震自衛也

震懼也

次四

金夜

過小善不克

過失也蓋以小善爲无益而不爲也○葉曰小善者全體之分大德

者萬殊之本積小善始能成大德今過差於小善豈能成其大德乎書曰不矜細行終累大德過小善不克之謂也

測曰過小善不能至大也

次五

土書

過門折入得此中行

葉曰門喻道義猶義路禮門也五居中當陽然在差

世雖或越乎義理適能旋覺其非折而復入是其遷善徙義得由此中道而行也

測曰過門折入近復還也

次六

水夜

大跌過其門不入其室

跌仆也大跌謂過五也水破土克故大跌也過

其門不入其室嫌爲所
克故不敢入其室也

測曰大賤不入誠可患也
遭遇大賤不思改過遷善
是甘於自暴自棄也故可

患

次七

火

累卵業業懼貞安

也曰業業危也貞正也七在
火行懼其炎盛故自危也○

溫公曰過已入禍故曰累卵當日之晝
故能自危臨禍而懼則不失正而安矣

測曰累卵業業自危作安也

次八

木

足纍纍其步蹉躓

音

輔銘滅麋

同眉纍纍足極
枯也蹉躓步欲

行而拘蹇也輔銘黥面滅麋髡首也八在禍中而值
差世積差至於禍極而不知警故其凶若此○此爲
蹈禍不省執迷

不悟者而發

測曰足纍纍履禍不還也

不早
改悔

上九

金

過其枯城或蘖青青

溫公曰木斲而復生日蘖
過而不已至於禍極如過

枯城枯城者亡國之故都也然當日之晝君
子能改過自新興衰起廢故曰或蘖青青也

測曰過其枯城改過更生也不經一番磨折痛楚焉得改過更生

三 一 方 二 州 童 陰 家 三 木 下
一 部 三 家 童 上 卦 準 蒙

陽氣始窺物儻然咸未有知

傳 穀 梁 韜 貫 成 童 又 牛 羊 之 无 角 者 亦 曰 童 此 狀
萬 物 之 孚 甲 甫 出 蠢 蠢 然 如 童 蒙 之 无 知 也 窺

小 視 也 陽 氣 微 見 地 上 故 曰 始 窺

初 一 夜 水 顛 童 不 寤 會 我 蒙 昏 寤 覺 也 一 在 蒙 初 而 當 夜

其 覺 悟 宜 有 以 發 其 蒙 而 開 其 寤 也 童 欲 求 師 以 開 人 即 屬 蒙 昏 之 人 蓋 誤 投 其 師 故 曰 恐 終 晦 也

測曰童不寤恐終晦也可為求師者戒

次 二 火 錯 于 靈 著 焯 同 于 元 龜 出 泥 入 脂 錯 綜 其 著 以

以 卜 同 為 決 疑 解 惑 之 物 而 龜 之 為 用 異 於 著 凡 灼 龜 先 必 以 脂 塗 其 甲 而 炙 之 觀 其 豐 斥 以 占 吉 凶 此

以比童子之就學而光明
亦如龜之出泥而入脂也

測曰錯著焯龜比

去聲

光道也

比親也光道明德之人

次三

木

東辰已明不能以行

辰爲大火心星也三屬木能生火木火通明此喻

童蒙既有美質又有明師而不肯學也

測曰東辰已明奚不逝也

次四

金

或後前夫先錫之光

范曰前夫謂三也三見明師而未能就四雖在後而

能徙義從善親近於五附著賢者先見榮飾故曰先錫之光

測曰或後前夫先光大也

次五

土

蒙柴求兕其德不美

范曰五以童蒙而處天位禮儀未備唯知盤遊於畋

蒙突林木以求兕獸雖得亦不足貴況於不得者乎故曰其德不美也

測曰蒙柴求兕得不慶也

成帝常自稱富平侯家人出入郊野遠至旁縣關雞

走馬此所帶
家柴求兇也

次六

水

大開帷幕以引方客

方客謂賢良方正之士六
童世猶冲幼之君欲延

納老臣輔弼如周成王之納多士唐太宗之開文學館以延賢俊皆所謂大開帷幕以引方客也

測曰大開帷幕覽眾明也

此謂漢平帝也平帝踐祚
年始九歲然能選置師友

以大司徒孔光明經高行為師以京兆尹金欽
家世忠孝爲友覽眾明者猶闢門達聰之謂也

次七

火

修侏侏比于朱儒

范曰修長也侏侏无所知也
七爲无道故云侏侏朱儒短

人也七雖長大而不學道侏侏然
若未成之人也故以朱儒爲喻

測曰侏侏之修无可爲也

次八

木

或擊之或刺之修其玄鑿淪

擊刺攻治之也玄
鑿謂心淪變也八

爲疾廢故欲擊刺以治其過也童蒙果能自修玄
鑿此固補愆救過之方亦聖賢克己復禮功夫

測曰擊之刺之過以衰也

上九

金

童糜觸犀灰其首

童糜无角之糜此形容无知童蒙每每觸犯師長而不知

有灰首之禍焉○温公曰灰糜碎也九居童之極逢禍之窮如童糜觸犀灰碎其首不量其力愚之甚也

測曰童糜觸犀還自累也

三

一方二州陽家四金中二部一家增下卦準益

陽氣蕃息物則增益日宣而殖

傳

陽氣蕃息則非儻然未有知之時增益則聰慧日生增不自外來由內氣充也君子進德修業

則學日廣而道益高宣大殖長也

初一

水

聞貞增默外人不得

温公曰一爲思始而當晝君子多聞正道以益其德

默而識之不見於外也

測曰聞貞增默識

去內也焦袁熹曰謂有所聞於正道而聞然增修人不得而

見之識內者默而識之也

次二火夜不增其方而增其光冥王曰不增益其道而外自夸耀欲增其光反白

冥也

測曰不增其方徒飾外也焦曰增其光若火之外明而內暗薪盡則光亦熄其

諸的然曰

亡者歟

次三木畫木以止漸增溫公曰君子之學如木根止於所生之土而枝葉寢長君子止於所

守之道而德行日新

測曰木止漸增不可益也不可助長而加益之也

次四金夜音要音不克或增之戴葉曰腰任在背戴任在首四以弱陰力不勝其重任

且負任在背已不克矣况復增其戴任於首乎力小任重能无敗也

測曰要不克可敗也

次五土畫澤庫其容眾潤攸同范曰五土也故稱澤家性為增增之以謙則受益增

之以奢則招損今五處天位反若澤之庫下眾水之所奏也老子曰江海之所以爲百谷王者以其善下也五能自卑故爲天下之所攸歸也

測曰澤庫其容謙虛大也

次六

水

朱車燭分一日增我三千君子慶小人傷

朱車

也燭照也一日者終日也君子得分太陽一日之光輝所照己不啻增有三千之多君子知足故慶小人傷也

測曰朱車之增小人不當也

次七

火

增其高刃其峭邱貞

火能生土故言邱火性炎上故增高高而必危喜值

金世得有斧刃以削其高峭之邱而自處於卑故得其正也

測曰增高刃峭與損皆同行也

次八

木

兼貝以役往益來騶

音馴○温公曰騶削也貝富資也役賤事也以富資

而爲賤事貪求不已往雖得
益來必被削故曰前慶後亡

測曰兼貝以役前慶後亡也

上九

金

崔嵬不崩賴彼峽

音峽

音彼峽崑山足○温公曰九處增之極逢禍之

窮然能免咎者賴得羣土之助如高山不崩以峽崑爲之足也

測曰崔嵬不崩羣土樞

古良切

樞也

樞樞扶助貌